

Haier

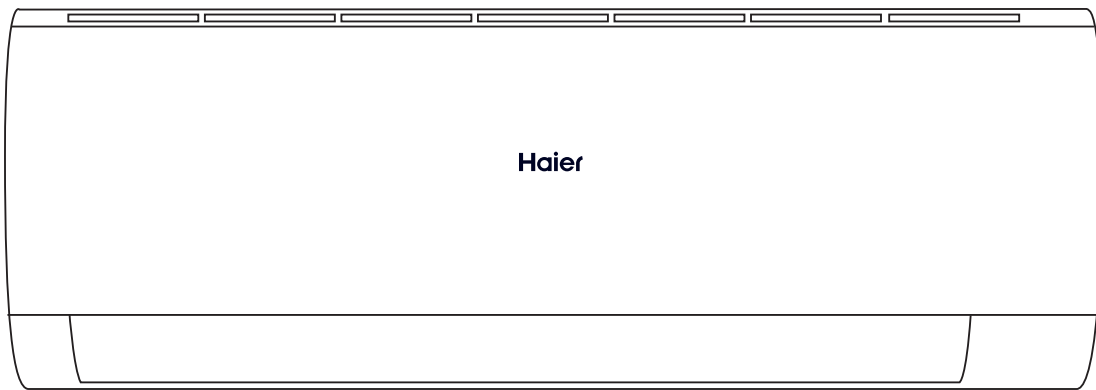

HE2



www.haierhvac.eu

English

Български

Češky

Danish

Deutsch

Ελληνικά

Español

Français

Italiano

Magyar

Nederlands

Português

Polski

Hrvatski

Model List /

Списък на моделите /

Seznam modelů /

Liste over modeller /

Modell-Liste /

Λίστα μοντέλων /

Lista de modelos /

Liste des modèles /

Modell lista /

Elenco dei modelli /

Modellijst /

Liste over modeller /

Lista de modelos /

Modeller:

AS25PCHHRA-NR	AS25RBAHRA-3	AS25RBAHRA-RE
AS35PCHHRA-NR	AS35RBAHRA-3	AS35RBAHRA-RE
AS50PDHHRA-NR	AS50RCBHRA-3	AS50RCBHRA-RE
AS20PBPHRA-PRE	AS68RDAHRA-3	AS68RDAHRA-RE
AS25PBPHRA-PRE	AS35RBAHRA-4	AS25RBAHRA-PC
AS35PBPHRA-PRE	AS50RCBHRA-4	AS35RBAHRA-PC
AS50PDPHRA-PRE	AS68RDAHRA-4	AS50RCBHRA-PC
AS71PEPHRA-PRE	AS25PBPHRA-BH	AS68RDAHRA-PC
AS25PBAHRA-PRO	AS35PBPHRA-BH	AS25RBAHRA-B
AS35PBAHRA-PRO	AS50PDPHRA-BH	AS35RBAHRA-B
AS50PDAHRA-PRO	AS25PBPHRA-S	AS50RCBHRA-B
AS71PDAHRA-PRO	AS35PBPHRA-S	AS68RDAHRA-B
AS25RBAHRA-PL	AS50PDPHRA-S	AS25SBBHRA-MWV
AS35RBAHRA-PL	AS25RBAHRA-5	AS35SBBHRA-MWV
AS50RCBHRA-PL	AS35RBAHRA-5	AS50SDBHRA-MWV
AS68RDAHRA-PL	AS50RDAHRA-5	AS71SEPHRA-MWV
AS50RDAHRA-PL	AS68RDAHRA-5	

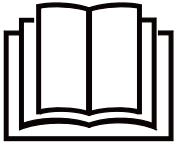

Read the precautions in this manual carefully before operating the unit.



This appliance is filled with R32.

Keep this manual where the user can easily find it.

WARNING

- Do not use products other than those recommended by the manufacturer to speed up the defrosting process or for cleaning.
- The unit must be stored in a room where there are no permanent sources of ignition (e.g: an open flame, a gas appliance in operation or an electric heater in operation).
- Do not pierce or burn.
- Be aware that refrigerants may not contain an odor.
- The appliance must be installed, operated and stored in a room with a floor area larger than 3 m².
- If the supply cord is damaged, it must be replaced by a qualified person in order to avoid a hazard.
- This appliance can be used by children and persons with reduced physical, sensory or mental capabilities or lack of experience and knowledge if they have been given supervision or instruction concerning use of the appliance in a safe way and understand the hazards involved. Children shall not play with the appliance.
- The wiring method should be in line with the local wiring standard.
- All cables must have the European Certificate of Authenticity. During installation, when connecting the cables, ensure that the earth wire is connected first. The explosion-proof switch of the air conditioner must be an all-pole switch. The distance between its two contacts should not be less than 3 mm. Such means of disconnection must be incorporated in into the wiring.
- Ensure that installation is carried out by qualified personnel in accordance with local wiring regulations.
- Make sure ground connection is correct and reliable. A leakage explosion-proof breaker must be installed.
- Do not use a refrigerant other than the one indicated on the outdoor unit(R32) when installing, moving or repairing. Using other refrigerants may cause trouble or damage to the unit, and personal injury.
- The type of connecting wire is H07RN-F.
- A warning that the required ventilation openings must be kept free of any obstructions.
- A notice that servicing shall be performed only as recommended by the manufacturer;
- A warning that ducts connected to equipment must not contain potential ignition sources.



This appliance contains a UV-C lamp.

WARNING

- Read the maintenance instructions before opening the appliance.
- Eye or skin irritation may result from exposure to the top air inlet and interior. During air filter for maintenance, ensure that the power is disconnected before approaching the product.
- Do not remove UV-C barriers marked with the ultraviolet radiation hazard symbol.
If there is evidence of damage to the equipment, it should not be in use.
Do not operate the UV-C lamp on the outside of the machine.
- Before replacing, cleaning or otherwise servicing the UV-C lamp, the appliance must be disconnected from the power supply.
- The type of UV-C lamp is 0011022283A/0011012908.
- Front panels bearing the ultraviolet radiation hazard symbol which have UV-C radiation are provided with a hall switch to interrupt the power to the UV-C lamps for your safety. Do not over-ride hall switch by magnet and other similar material.
- Before opening front panels with the ultraviolet radiation hazard symbol for the conductor maintenance, it is recommended to disconnect the power supply.
- If the UV-C lamp is damaged, it must be replaced by the manufacturer, his service agent or a person with similar qualifications in order to avoid any danger.
- Improper use of the equipment or damage to the housing may result in the release of dangerous UV-C radiation. UV-C radiation, even in small doses, can cause damage to the eyes and skin.
- This function is available for the following models:
AS25PBPHRA-PRE AS25PBAHRA-PRO AS25PBPHRA-BH AS25PBPHRA-S
AS35PBPHRA-PRE AS35PBAHRA-PRO AS35PBPHRA-BH AS35PBPHRA-S
AS50PDPHRA-PRE AS50PDAHRA-PRO AS50PDPHRA-BH AS50PDPHRA-S
AS71PEPHRA-PRE AS71PDAHRA-PRO AS20PBPHRA-PRE

OPERATION MANUAL QUICK GUIDE

SPLIT TYPE ROOM AIR CONDITIONER

English

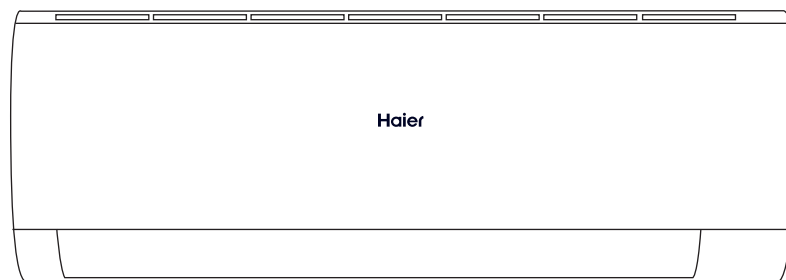

ORIGINAL
MANUAL

- Enter product reference in search field for full manual
- Please read this operation manual before using the air conditioner. Keep this operation manual for future reference
This appliance is filled with R32.



Remote control

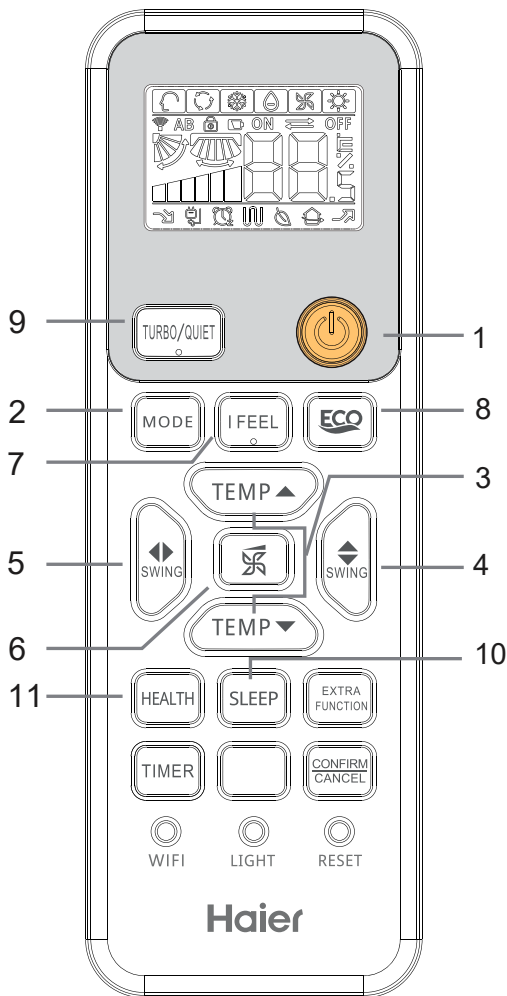

4. SWING UP & DOWN

Each time you press the button, the remote control will display the following cycle:

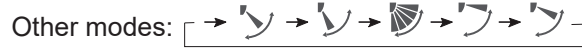

5. SWING LEFT & RIGHT

For each press of SWING left/right button, remote controller displays as follows:

Remote controller:

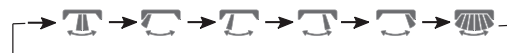

6. FAN SPEED button

For each press, fan speed changes as follows:

Remote controller:



MAIN FUNCTIONS

1. POWER ON/OFF

Press the button ON and OFF to switch the units.

2. MODE

For each press, the mode changes as follows:

AUTO mode → Cooling mode → DRY mode → FAN mode → Heating mode

Operation mode	AUTO	COOL	DRY	FAN	HEAT
Remote controller					

3. TEMP button

Press the / button.

Each time the button is pressed, the temperature setting increases or decreases by 1°C; if the button is held down, the temperature alters rapidly.

ADVANCED FUNCTIONS

7.I FEEL button

The sensor in the remote control becomes active and sends the temperature data to the indoor unit every 3 minutes, and the air conditioner operates according to this information.

8.ECO button



Press  button to activate the ECO function.

9. TURBO/QUIET button



Press the  button to easily switch between the Turbo and Silent modes. Each time you press the button, the remote control switches as shown below:



10.SLEEP button

Press the  button, the remote will display  and then enter sleep mode. Press the  button again to cancel the sleep function.

11.Health button

Press the  button, the remote will display  and the Health function will start. Press the  button again to cancel the health function.

Note: All the illustrations in this manual are for explanation purpose only. Your air conditioner may be slightly different. The actual shape shall prevail. They are subject to change without notice for future improvement.

Maintenance

For Smart Use of The Air Conditioner

- Setting of proper room temperature.
- Do not block the air inlet or outlet.
- Close the doors and the windows during the operation.
- Use the timer effectively.
- If the unit is not to be used for a long time, turn off the main power supply switch.
- Use the louvers effectively.

Remote controller

- Do not clean with water. Wipe the controller with a dry cloth. Do not use glass cleaner or a chemical cloth.

Indoor body

- Wipe the air conditioner by using a soft and dry cloth. For serious stains, use a neutral detergent diluted with water. Wring the water out of the cloth before wiping, then wipe off the detergent completely.
- Do not use the following for cleaning: gasoline, benzine, thinner or cleanser all may damage the coating of the unit.
- Do not hot water over 40°C (104°F) as may cause discoloring or deformation.

Air filter cleaning

1. Open the inlet grille by pulling it upward.
2. Remove the filter. Push up the filter's center tab slightly until it is released from the stopper, and remove the filter downward.
3. Clean the filter. Use a vacuum cleaner to remove dust, or wash the filter with water. After washing, dry the filter completely in the shade.
4. Return the filter into place before operation.

Troubleshooting

Before calling for service, check the following.

	Phenomenon	Cause or checkpoints		Phenomenon	Cause or check points
Normal Performance inspection	The system does not restart immediately.	- If the machine is stopped, it won't restart immediately until 3 minutes have elapsed to protect the system. - When the power plug is removed and then is unplugged and plugged back in, the protection circuit for 3 minutes to protect the air conditioner	Normal Performance inspection	In dry mode, the fan speed cannot be changed.	-In DRY mode, if the room temperature falls below the set temperature of 2°C, the appliance will intermittently run at LOW speed regardless of the FAN setting.
	Noise is heard	- During operation or when the machine is stopped, you may hear a gurgling noise. For the first 2-3 minutes after starting the unit, this noise is more noticeable. (This noise is caused by the refrigerant flowing in the system). - A cracking noise can be heard during the operation of the unit. This noise is caused by expansion or contraction of the cabinet due to temperature changes. - If you can hear a loud noise when the unit is running the air filter may be too dirty.		Multiple check	No operation
	Smells are generated.	- This is because the system circulates odours from the indoor air, such as the smell of furniture, paint, cigarettes.	Poor cooling		- Is the air filter dirty? It should usually be cleaned every 15 days. - Are there any obstructions in front of the intake our outlet? - Has the temperature been set correctly? - Are there any doors or windows left open? - Is there any direct sunlight coming in through the window during cooling? (use curtains) -Are there too many heat sources or too many people in the room during the cooling operation?
	Mist or steam are blown out.	- During the COOL or DRY mode, the indoor unit may blow out mist. This is due to the indoor air suddenly cooling down.			

Cautions

⚠ WARNING

To install the air conditioner, please contact your dealer.

Do not attempt to install the air conditioner yourself. Improper installation may result in electric shock, fire or water leakage, water leakage.

⚠ WARNING

If abnormality such as burnt-smell is found, immediately stop using the operating button and contact your dealer.

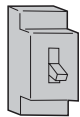

OFF



STRICT ENFORCEMENT

Use a power source with a circuit breaker for exclusive use.

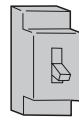

Check to make sure that the drain fits securely.



STRICT ENFORCEMENT

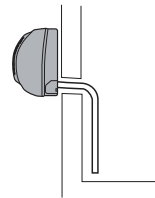

Plug the power supply cable all the way into the socket.



STRICT ENFORCEMENT

Make sure you use the correct voltage.



STRICT ENFORCEMENT

1. Do not leave the power cord extended or plugged in halfway.
2. Do not install in a place where there is a possibility of flammable gas leaking around the unit.
3. Do not expose the unit to steam or oil fumes.



PROHIBITION

Do not place the power supply cord in a bundle.

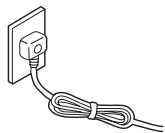

PROHIBITION

Take care not to damage the power supply cord.

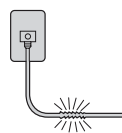

PROHIBITION

Do not insert any objects into the air inlet or outlet of the unit.



PROHIBITION

Do not start or stop operation by unplugging the power cable etc.



PROHIBITION

Do not direct the airflow directly at people, especially infants or the elderly.



PROHIBITION

Do not attempt to repair or rebuild by yourself.

Connect the earth cable



earthing

⚠ CAUTION

Do not use for the purpose of storing food, artwork, fine precision instruments, breeding or cultivation.



PROHIBITION

Especially if you are using an appliance at the same time, get some fresh air from time to time.



STRICT ENFORCEMENT

Do not operate the switch with damp hands.



PROHIBITION

Do not install the unit near a fireplace or other heating device.



PROHIBITION

Check that the installation stand is in good condition.



PROHIBITION

Do not use water to clean the unit.



PROHIBITION

Do not place animals or plants in the direct path of the air flow.



PROHIBITION

Do not place any objects on top of the appliance or climb on top of the appliance.



PROHIBITION

Do not place a vase or water container on top of the appliance.



PROHIBITION

Cautions

WARNING

- The unit must be stored in a room where there are no permanent sources of ignition (for example an open flame, a gas appliance in operation or an electric heater in operation).
- This appliance is not intended for use by children or persons with reduced physical, sensory or mental abilities or lack of experience or knowledge, provided that they have been given supervision or instruction in the safe use of the appliance and are aware of the hazards involved. Children must not play with the appliance.
- Read the maintenance instructions before opening the appliance.
- Eye or skin irritation may result from exposure to the top air inlet and interior. When removing and replacing the air for maintenance, ensure that the power is disconnected before approaching the product.
- Before replacing or cleaning the UV-C lamp, the unit must be disconnected from the power supply.

EUROPEAN REGULATIONS CONFORMITY FOR THE MODELS

Climate: T1 Voltage:220-240V

CE

All the products are in conformity with the following European provision:

2014/53/EU (RED) 2014/517/EU (F-GAS) 2010/30/EU (ENERGY)

2009/125/EC (ENERGY) 2006/1907/EC (REACH)

RoHS

The products comply with the requirements of Directive 2011/65/EU of the European Parliament and of the Council on the restriction of the use of certain hazardous substances in electrical and in Electrical and Electronic Equipment (EU RoHS Directive)

WEEE

In accordance with Directive 2012/19/EU of the European Parliament, we hereby inform the consumer about the requirements for the disposal of electrical and electronic products.

DISPOSAL REQUIREMENTS:



Your air conditioner is marked with this symbol, which means that electrical and electronic products must not be mixed with unsorted household waste. Do not attempt to disassemble the system yourself: the dismantling of the air conditioner, the treatment of the

refrigerant, the oil and other parts must be by a qualified technician in accordance with local and national regulations. The air conditioner must be treated at a specialised treatment facility for reuse, recycling and recovery. By ensuring that this product is disposed of correctly, you will help to prevent potential negative consequences for the environment and human health. Please contact your installer or local authority for more information. The battery must be removed from the remote control and disposed of separately in accordance with local and national legislation.

Wi-Fi

- Wireless maximum transmit power (20dBm)
- Wireless operating frequency range (2400~2483.5MHz)

IMPORTANT INFORMATION REGARDING THE REFRIGERANT USED

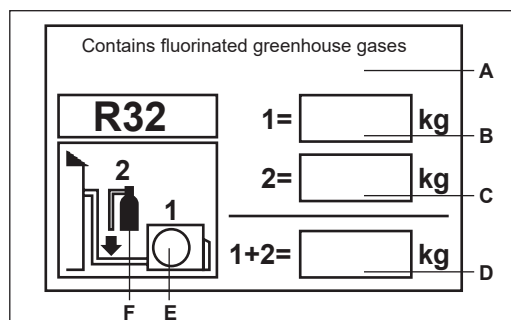

This product contains fluorinated greenhouse gases. Do not release into the atmosphere.

Refrigerant Type: R32

GWP=675

GWP=global warming potential

Please complete in indelible ink,

- 1 the refrigerant charge of the product at the factory
 - 2 the additional refrigerant charge added in the field and
 - 1 the total refrigerant charge
- on the refrigerant charge label supplied with the product. The completed label must be affixed close to the product charging port (e.g. on the inside of the set point cover).

A Contains fluorinated greenhouse gases

B Factory refrigerant charge of the product: see data plate of the unit

C additional refrigerant charge added in the field

D Total refrigerant charge

E Outdoor unit

F Refrigerant cylinder and charging line

КРАТЪК СПРАВОЧНИК КЪМ РЪКОВОДСТВО ЗА ЕКСПЛОАТАЦИЯ

БИТОВ КЛИМАТИК РАЗДЕЛЕН ТИП

Български

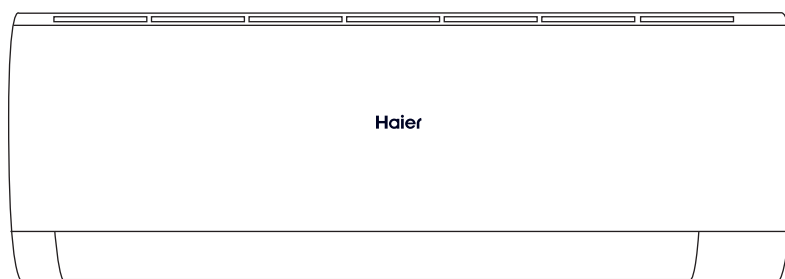

- Въведете референтния номер на продукта в полето за търсене за пълно ръководство
- Моля, прочетете това ръководство за експлоатация, преди да използвате климатика. Съхранявайте това ръководство за експлоатация за бъдещи справки. Този уред е зареден с R32.



Дистанционно управление

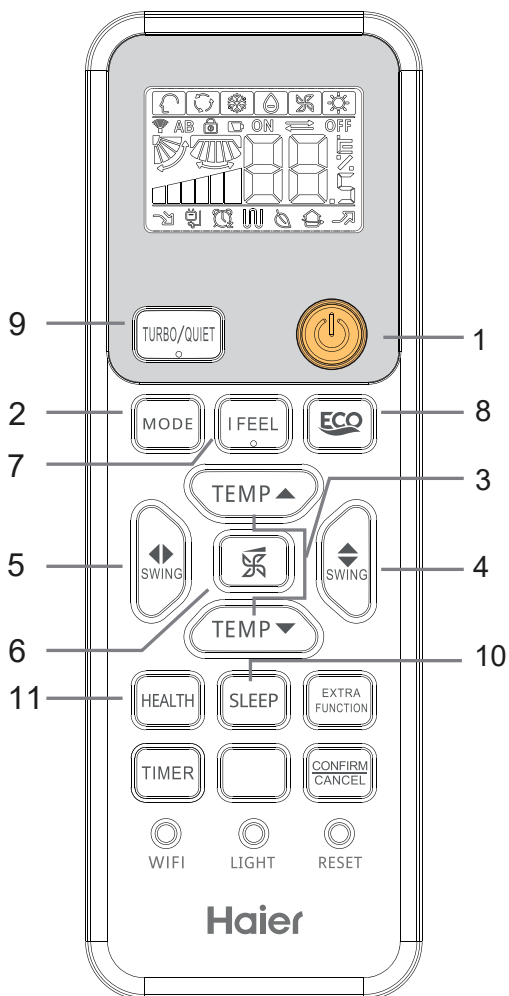

3. Бутон TEMP

Натиснете бутона / .

При всяко натискане на бутона настройката на температурата се увеличава или намалява с 1°C; ако бутонът се задържи натиснат, температурата се променя бързо.

4. SWING UP & DOWN

Всеки път, когато натиснете бутона, дистанционното управление ще показва следния цикъл:

В РЕЖИМ НА ОТОПЛЕНИЕ:



В други режими:



5. SWING LEFT & RIGHT

За всяко натискане на SWING наляво/надясно дистанционното управление показва следното:

Дистанционно управление:



6. Бутон FAN SPEED

При всяко натискане скоростта на вентилатора се променя, както следва:

Дистанционно управление:

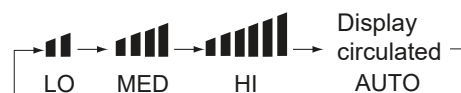

ОСНОВНИ ФУНКЦИИ

1. ON/OFF

Натиснете бутона ON/OFF, за да включите или изключите устройството.

2. MODE

При всяко натискане режимът се променя, както следва:

Автоматичен режим → Режим на охлаждане
 → Режим на сушене → Режим на вентилатор →
 Режим на отопление

Режим на работа	AUTO	COOL	DRY	FAN	HEAT
Дистанционно управление					

РАЗШИРЕНИ ФУНКЦИИ**7. Бутон I FEEL**

Сензорът в дистанционното управление се активира и изпраща данни за температурата до вътрешното тяло на всеки 3 минути, а климатикът работи в съответствие с тази информация.



8. Бутон ECO

Натиснете бутон , за да активирате функцията ECO.

9. Бутон TURBO/QUIET



Натиснете бутона , за да превключвате лесно между режими турбо и безшумен. При всяко натискане на бутона дистанционното управление се превключва, както е показано по-долу:

**10. Бутон SLEEP**

Натиснете бутона , дистанционното управление ще покаже  и след това ще влезе в режим на сън.

Натиснете отново бутона , за да отмените функцията за сън.

11. Бутон Health

Натиснете бутона , дистанционното управление ще покаже  и функцията „Здраве“ ще се активира.

Натиснете отново бутона , за да отмените функцията „Здраве“.

Бележка: Всички графични изображения в това ръководство са с илюстративна цел. Вашият климатик може да се различава от изображенията в това ръководство. Действителната форма има предимство. Изображенията в това ръководство както и върху уредите, могат да бъдат променяни без предварително предупреждение.

Поддръжка

За интелигентно използване на климатика

- Задаване на подходяща стайна температура.
- Не блокирайте входа или изхода за въздух.
- Затворете вратите и прозорците по време на работа.
- Използвайте таймера ефективно.
- Ако уредът няма да се използва дълго време, изключете главния превключвател на захранването.
- Използвайте ефективно жалюзите.

Дистанционно управление

- Не почиствайте с вода. Избършете дистанционното управление със суха кърпа. Не използвайте препарати за почистване на стъкло или химически кърпи.

Вътрешно тяло

- Избършете климатика с мека и суха кърпа. При сериозни петна използвайте неутрален почистващ препарат, разреден с вода. Изстискайте водата от кърпата преди избърсване, и след това избършете напълно почистващия препарат.
- Не използвайте за почистване следните продукти: газолин, бензин, разреждател или почистващ препарат. Всички те могат да повредят покритието на устройството.
- Не използвайте гореща вода с температура над 40°C (104°F), тъй като това може да доведе до промяна на цвета или деформация.

Почистване на въздушния филтър

1. Отворете входната решетка, като я издърпате нагоре.
2. Отстранете филтъра. Натиснете леко нагоре централното ухо на филтъра, докато се освободи от фиксатора, и извадете филтъра надолу.
3. Почистете филтъра. Използвайте прахосмукачка, за да отстраните праха, или измийте филтъра с вода. След измиване изсушете филтъра напълно на сянка.
4. Върнете филтъра на мястото му преди стартиране на климатика.

Отстраняване на неизправности

Преди да се обадите за сервиз, проверете следното.

	Явление	Причина или точки за проверка		Явление	Причина или точки за проверка	
Проверка на обичайна работа	Системата не се рестартира веднага.	- Ако машината е спряна, тя няма да се рестартира веднага, докато не изтекат 3 минути, с цел защита на системата. - Когато щепселът на уреда бъде изваден от контакта и след това бъде включен отново, защитната верига ще бъде активна в продължение на 3 минути с цел защита на климатика	Проверка на обичайна работа	Проверка на обичайна работа	В режим на изсушаване скоростта на вентилатора не може да се променя.	- В режим на изсушаване, ако температурата в помещението падне под зададената температура от 2°C, уредът ще работи периодично на ниска скорост, независимо от настройката на вентилатора.
	Чува се шум	- По време на работа или когато машината е спряна, може да се чуе шум от бълбукане. През първите 2-3 минути след стартирането на уреда този шум е по-забележим. (Този шум се причинява от потока на хладилния агент в системата). - По време на работа от уреда се чува шум като пукане. Този шум е предизвикан от разширяването или свиването на корпуса вследствие на температурни промени. - Ако при работа на уреда се чува силен шум, въздушният филтър може да е твърде замърсен.		Многократна проверка	Уредът не работи	- Свързан ли е щепселът на захранването? - Има ли прекъсване на електрозахранването? - Дали предпазителят не е изгорял?
	Генерират се миризми.	- Това е така, защото системата циркулира миризми от въздуха в помещението, като например миризма на мебели, боя, цигари.			Лошо охлаждане	- Замърсен ли е въздушният филтър? Обикновено той трябва да се почиства на всеки 15 дни. - Има ли препятствия пред входа и изхода? - Правилно ли е зададена температурата? - Има ли оставени отворени врати или прозорци в помещението? - Влиза ли пряка слънчева светлина през прозореца по време на охлаждането? (използвайте завеси) - Има ли твърде много източници на топлина или твърде много хора в помещението по време на охлаждането?
	Изпуска се мъгла или пара.	- По време на режим COOL (ОХЛАЖДАНЕ) или DRY (ИЗСУШАВАНЕ) вътрешното тяло може да изпуска мъгла. Това се дължи на внезапното охлаждане на въздуха в помещението.				

Внимание

⚠ ПРЕДУПРЕЖДЕНИЕ

За да монтирате климатика, се обърнете към вашия търговец.

Не се опитвайте да монтирате климатика сами. Неправилният монтаж може да доведе до токов удар, пожар или теч на вода.

⚠ ПРЕДУПРЕЖДЕНИЕ

Ако откриете аномалия, като например миризма на изгоряло, незабавно спрете да използвате бутона за управление и се свържете с вашия дилър.



ИЗКЛЮЧЕН



СТРИКТНО ПРИЛАГАНЕ

Използвайте източник на захранване с прекъсвач, захранващ единствено уреда.

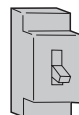

Проверете дали дренажът е добре закрепен.



СТРИКТНО ПРИЛАГАНЕ

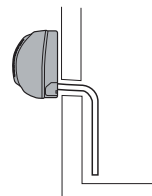

Включете захранващия кабел докрай в контакта.



СТРИКТНО ПРИЛАГАНЕ

Уверете се, че използвате правилното напрежение.



СТРИКТНО ПРИЛАГАНЕ

1. Не оставяйте захранващия кабел удължен или включен наполовина.
2. Не монтирайте на място, където има вероятност от изтичане на запалим газ около устройството.
3. Не излагайте устройството на въздействието на пара или маслени изпарения.



ЗАБРАНА

Не поставяйте захранващия кабел в сноп.

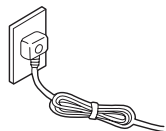

ЗАБРАНА

Внимавайте да не повредите захранващия кабел.

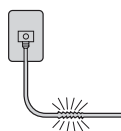

ЗАБРАНА

Не поставяйте никакви предмети във входа или изхода за въздух на уреда.



ЗАБРАНА

Не стартирайте и не спирайте работата на уреда, като изключвате захранващия кабел и т.н.



ЗАБРАНА

Не насочвайте въздушния поток директно към хора, особено към бебета или възрастни хора.



ЗАБРАНА

Не се опитвайте да ремонтирате или възстановявате сами.



заземяване

Свържете заземителния кабел

⚠ ВНИМАНИЕ

Не използвайте за съхранение на храни, произведения на изкуството, прецизни инструменти, развъждане или отглеждане.



ЗАБРАНА

Особено ако едновременно с това използвате и друг уред, от време на време излизайте на чист въздух.



СТРИКТНО ПРИЛАГАНЕ

Не работете с превключвателя с влажни ръце.



ЗАБРАНА

Не инсталирайте уреда в близост до камина или друго отоплително устройство.



ЗАБРАНА

Проверете дали монтажната стойка е в добро състояние.



ЗАБРАНА

Не използвайте вода за почистване на уреда.



ЗАБРАНА

Не поставяйте животни или растения на директния път на въздушния поток.



ЗАБРАНА

Не поставяйте никакви предмети върху уреда и не се качвайте върху него.



ЗАБРАНА

Не поставяйте ваза или съд с вода върху уреда.



ЗАБРАНА

Внимание

ПРЕДУПРЕЖДЕНИЕ

- Уредът трябва да се съхранява в помещение, в което няма постоянни източници на запалване (например открит пламък, работещ газов уред или електрически нагревател).
- Този уред не е предназначен за използване от деца или лица с намалени физически, сетивни или умствени способности или с липса на опит или познания, освен ако те не са под надзор или не са получили инструкции за безопасното използване на уреда и са наясно със съществуващите опасности. Децата не трябва да играят с уреда.
- Прочетете инструкциите за поддръжка, преди да отворите уреда.
- Възможно е дразнене на очите или кожата при излагане на горния въздушен вход и вътрешността. Когато отстранявате и подменяте въздуха с цел поддръжка, уверете се, че храненето е изключено, преди да се приближите до продукта.
- Преди да подмените или почистите UV-C лампата, уредът трябва да бъде изключен от електрическата мрежа.

СЪОТВЕТСТВИЕ С ЕВРОПЕЙСКИТЕ РАЗПОРЕДБИ ЗА МОДЕЛИТЕ

Климат: T1 Напрежение: 220-240V

CE

Всички продукти са в съответствие със следните европейски разпоредби:

2014/53/EC (Радио оборудване) 2014/517/EC (Ф-ГАЗ) 2010/30/EC (ЕНЕРГИЯ) 2009/125/EC (ЕНЕРГИЯ) 2006/1907/EO (REACH)

RoHS

Продуктите отговарят на изискванията на Директива 2011/65/EC на Европейския парламент и на Съвета относно ограничението на употребата на определени опасни вещества в електрическото и в електронното оборудване (Директива RoHS на EC)

WEEE

В съответствие с Директива 2012/19/EC на Европейския парламент, с настоящото информираме потребителя за изискванията за изхвърляне на електрически и електронни продукти.

ИЗИСКВАНИЯ ЗА ИЗХВЪРЛЯНЕ:



Вашият климатик е обозначен с този символ, което означава, че електрическите и електронните продукти не трябва да се смесват с несортирани битови отпадъци. Не се опитвайте да разглобявате системата сами: демонтажът на климатика, обработката на хладилния агент, маслото и други части трябва да се извършват

от квалифициран техник в съответствие с местните и националните разпоредби. Климатикът трябва да се обработи в специализирано съоръжение за повторна употреба, рециклиране и възстановяване.

Като се уверите, че този продукт се изхвърля правилно, ще помогнете да се предотвратят потенциални отрицателни последици за околната среда и човешкото здраве. За повече информация се обърнете към Вашия монтажник или към местните власти. Батерията трябва да се извади от дистанционното управление и да се изхвърли отделно в съответствие с местното и националното законодателство.

Wi-Fi

- Максимална мощност на безжичното предаване (20 dBm)

- Безжичен работен честотен диапазон (2400 ~ 2483,5 MHz)

ВАЖНА ИНФОРМАЦИЯ ОТНОСНО ИЗПОЛЗВАНИЯ ХЛАДИЛЕН АГЕНТ



Този продукт съдържа флуорирани парникови газове. Да не се изпуска в атмосферата.

Тип хладилен агент: R32

GWP = 675

GWP = потенциал за глобално затопляне

Моля, попълнете с неизтриваемо мастило,

- Първото зареждане на продукта с хладилен агент в завода
- Второто допълнително зареждане с хладилен агент, добавен на място, и

- 1 общото количество хладилен агент

на етикета за зареждане с хладилен агент, доставен с продукта. Попълненият етикет трябва да бъде поставен в близост до порта за зареждане на продукта (напр. от вътрешната страна на капака на зададената точка).

A Съдържа флуорирани парникови газове

B Фабрично зареждане на продукта с хладилен агент:

вижте табелката с данни на уреда

C допълнително зареждане с хладилен агент, добавен на място

D Общо зареждане с хладилен агент

E Външно тяло

F Бутилка с хладилен агент и линия за зареждане

STRUČNÝ NÁVOD K OBSLUZE

SPLITOVÁ POKOJOVÁ KLIMATIZACE

Češky

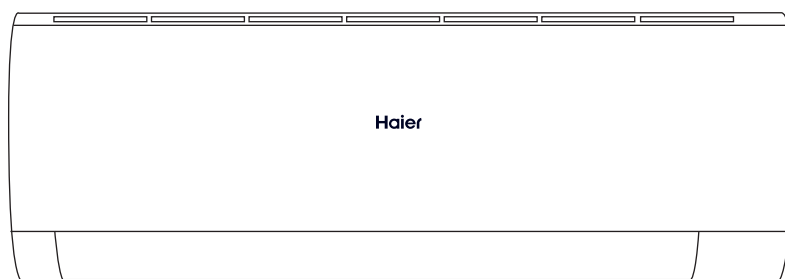

- Ke kompletnímu návodu získáte přístup, pokud zadáte do vyhledávacího pole odkaz na produkt.
- Před použitím klimatizace si přečtěte tento návod k obsluze. Tento návod k obsluze si uschovejte pro budoucí použití. Tento spotřebič je naplněn chladivem R32.



■ Dálkové ovládání

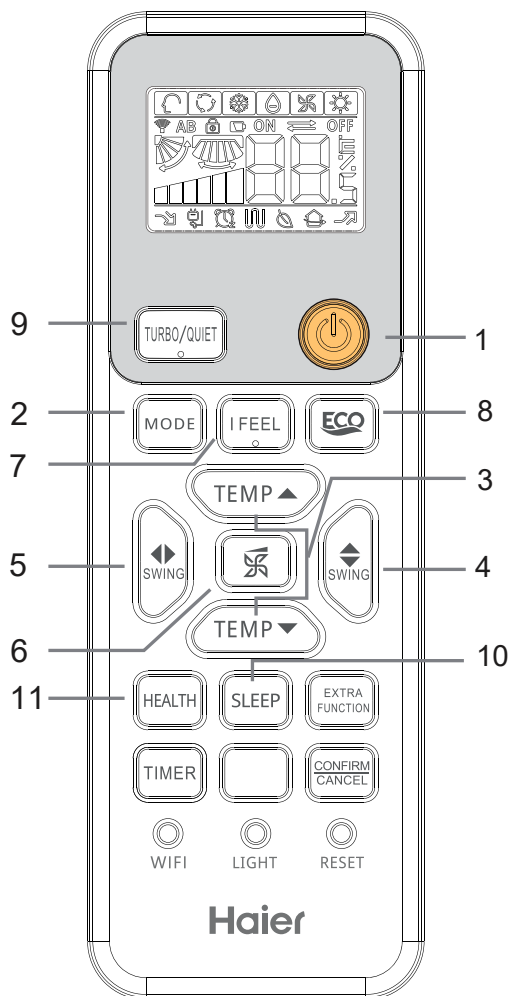

HLAVNÍ FUNKCE

1. POWER ON/OFF

Stisknutím tlačítka ON a OFF zapnete napájení.

2. REŽIM (MODE)

Při každém stisknutí se režim změní takto:

Režim AUTO → režim Chlazení (Cooling) → režim ODVLHČOVÁNÍ (DRY) → režim VENTILACE (FAN) → režim Vytápění (Heating)

Provozní režim	AUTO	COOL	DRY	FAN	HEAT
Dálkový ovladač					

3. Tlačítko nastavení teploty TEMP

Stiskněte tlačítko / .

Při každém stisknutí tlačítka se nastavená teplota zvýší nebo sníží o 1 °C; pokud tlačítko podržíte stisknuté, teplota se bude měnit rychle.

4. POHYB NAHORU A DOLŮ (SWING UP & DOWN)

Po každém stisknutí tlačítka se na dálkovém ovladači zobrazí následující cyklus:

REŽIM VYTÁPĚNÍ (HEAT MODE):



Další režimy:

5. POHYB DOLEVA A DOPRAVA (SWING LEFT & RIGHT)

Při každém stisknutí tlačítka pohybu vlevo/vpravo (SWING left/right) se na dálkovém ovladači zobrazí následující údaje:

Dálkový ovladač:

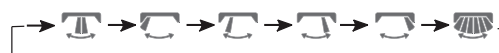

6. Tlačítko rychlosti ventilátoru (FAN SPEED)

Při každém stisknutí se otáčky ventilátoru mění takto:

Dálkový ovladač:

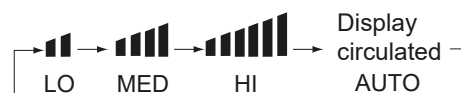

POKROČILÉ FUNKCE

7. Tlačítko I FEEL

Čidlo v dálkovém ovladači se aktivuje a každé 3 minuty odesílá údaje o teplotě do vnitřní jednotky a klimatizace pracuje podle těchto údajů.

8. Tlačítko ECO

Stisknutím tlačítka  aktivujete funkci ECO.



9. Tlačítko zvýšeného výkonu a tichého provozu (TURBO/QUIET)

Stisknutím tlačítka  můžete snadno přepínat mezi režimy zvýšeného výkonu a tichým provozem.

Po každém stisknutí tlačítka se dálkový ovladač přepne podle následujícího obrázku:





10. Tlačítko režimu spánku (SLEEP)

Stiskněte tlačítko , na displeji dálkového ovladače se zobrazí  a poté přejde do režimu spánku.

Dalším stisknutím tlačítka  funkci spánku zrušíte.

11. Tlačítko zdraví prospěšného režimu (Health)

Stiskněte tlačítko , na dálkovém ovladači se zobrazí  a spustí se funkce zdraví prospěšného režimu.

Opětovným stisknutím tlačítka  zrušíte funkci zdraví prospěšného režimu.

Poznámka: Všechny obrázky v tomto návodu slouží pouze pro vysvětlení. Vaše klimatizace se může mírně lišit. Rozhodující je skutečný vzhled. Ilustrace mohou být v rámci budoucích vylepšování změněny bez předchozího upozornění.

Údržba

Pro chytré používání klimatizace

- Nastavení správné pokojové teploty.
- Neblokujte vstup nebo výstup vzduchu.
- Během provozu zavřete dveře a okna.
- Efektivně využívejte časovač.
- Pokud přístroj nebudete delší dobu používat, vypněte hlavní vypínač napájení.
- Účinně využívejte žaluzie.

Dálkový ovladač

- Nečistěte jej vodou. Otřete ovladač suchým hadříkem. Nepoužívejte čisticí prostředek na sklo ani chemický hadřík.

Vnitřek zařízení

- Otřete klimatizaci měkkým a suchým hadříkem. V případě silných skvrn použijte neutrální čisticí prostředek zředěný vodou. Před otíráním vyždímejte vodu z hadříku a poté čisticí prostředek zcela setřete.
- K čištění nepoužívejte následující prostředky: technický benzín, čistič skvrn, ředidlo nebo čisticí prostředky, které mohou poškodit povrchovou úpravu jednotky.
- Nepoužívejte horkou vodu o teplotě vyšší než 40 °C (104 °F), protože by mohlo dojít ke změně barvy nebo deformaci.

Čištění vzduchového filtru

1. Otevřete vstupní mřížku tak, že ji vytáhnete nahoru.
2. Odstraňte filtr. Mírně zatlačte na středový výstupek filtru, dokud se neuvolní ze zářáčky, a vyjměte filtr směrem dolů.
3. Vyčistěte filtr. K odstranění prachu použijte vysavač nebo filtr omyjte vodou. Po umytí filtr zcela vysušte ve stínu.
4. Před zahájením provozu vraťte filtr na místo.

Odstraňování potíží

Než zavoláte servis, zkontrolujte následující.

	Jev	Příčina nebo kontrolní body		Jev	Příčina nebo kontrolní body
Kontrola správného chodu	Systém se nerestartuje okamžitě.	- Pokud je stroj zastaven, z důvodu ochrany systému se znovu spustí až po uplynutí 3 minut. - Po vytažení zástrčky ze zásuvky a jejím následném opětovném zapojení se na 3 minuty zapne ochranný obvod, který chrání klimatizaci.	Kontrola správného chodu	V odvlhčovacím režimu nelze měnit rychlost ventilátoru.	-V režimu ODVLHČOVÁNÍ, pokud teplota v místnosti klesne pod nastavenou teplotu 2°C, bude spotřebič přerušovaně pracovat na NÍZKÉ otáčce bez ohledu na nastavení VENTILÁTORU.
	Slyšitelný hluk	- Během provozu nebo při zastavení stroje můžete slyšet bubláni. Během prvních 2–3 minut po spuštění jednotky je tento hluk znatelnější. (Tento hluk je způsoben prouděním chladiva v systému). - Během provozu jednotky je slyšet praskání. Tento hluk je způsoben rozpínáním nebo smršťováním skříně v důsledku teplotních změn. - Pokud je při chodu jednotky slyšet hlasitý zvuk, může být vzduchový filtr příliš znečištěný.		Neběží.	- Je napájecí zástrčka připojena? - Došlo k výpadku proudu? - Přepálila se pojistka?
	Tvorba pachů	- To je způsobeno tím, že systém cirkuluje pachy z vnitřního vzduchu, jako je pach nábytku, barev nebo cigaret.		Nedostatečné chlazení	- Není vzduchový filtr znečištěný? Obvykle by se měl čistit každých 15 dní. - Nejsou před sacím otvorem či výstupem nějaké překážky? - Je teplota nastavena správně? - Nezůstaly otevřené dveře nebo okna? - Proniká během chlazení oknem přímé sluneční světlo? (použijte záclony) - Je v místnosti během chlazení příliš mnoho zdrojů tepla nebo příliš mnoho osob?
	Je vyfukována mlha nebo pára.	- Během režimu CHLAZENÍ nebo ODVLHČOVÁNÍ může vnitřní jednotka vyfukovat mlhu. To je způsobeno náhlým ochlazením vzduchu v interiéru.		Více-násobná kontrola	

Upozornění

⚠ VÝSTRAHA

Pro instalaci klimatizace se obraťte na svého prodejce.

Nepokoušejte se klimatizaci instalovat sami. Nesprávná instalace může způsobit úraz elektrickým proudem, požár nebo únik vody.

⚠ VÝSTRAHA

Pokud zaznamenáte nějaké anomálie jako například zápach spáleného materiálu, okamžitě přestaňte ovládací tlačítko používat a obraťte se na svého prodejce.

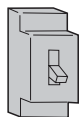

VYPNUTO



PŘÍSNÉ
DODRŽOVÁNÍ

Používejte výhradně zdroj napájení s jističem.

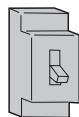

Zkontrolujte, zda je odtok pevně uchycen.



PŘÍSNÉ
DODRŽOVÁNÍ

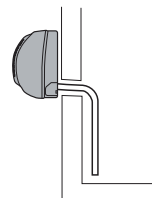

Zasuňte napájecí kabel úplně do konce do zásuvky.



PŘÍSNÉ
DODRŽOVÁNÍ

Ujistěte se, že používáte správné napětí.



PŘÍSNÉ
DODRŽOVÁNÍ

1. Nenechávejte napájecí kabel napjatý nebo zasunutý jen částečně do zásuvky.
2. Příklad neinstalujte na místě, kde by mohl unikat hořlavý plyn.
3. Nevystavujte přístroj působení páry nebo olejových výparů.



ZÁKAZ

Napájecí kabel neumísťte do svazku kabelů.

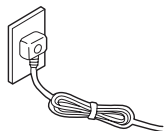

ZÁKAZ

Dávejte pozor, abyste nepoškodili napájecí kabel.

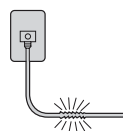

ZÁKAZ

Nevkládejte žádné předměty do přívodu nebo odvodu vzduchu z jednotky.



ZÁKAZ

Nespouštějte zařízení ani jej nevypínejte zapojením/odpojením napájecího kabelu apod.



ZÁKAZ

Nesměřujte proud vzduchu přímo na osoby, zejména na kojence nebo starší osoby.



ZÁKAZ

Nepokoušejte se o opravu nebo přestavbu svépomocí.

Připojte zemnicí kabel.



uzemnění

⚠ UPOZORNĚNÍ

Nepoužívejte zařízení k uchovávání potravin, uměleckých děl, přesných nástrojů, k chovu zvířat nebo pěstování.



ZÁKAZ

Zejména pokud současně používáte nějaký spotřebič, občas se nadýchejte čerstvého vzduchu.



PŘÍSNÉ
DODRŽOVÁNÍ

Spínač nepoužívejte s vlhkými rukama.



ZÁKAZ

Příklad neinstalujte v blízkosti krbu nebo jiného topného zařízení.



ZÁKAZ

Zkontrolujte, zda je instalační stojan v dobrém stavu.



ZÁKAZ

K čištění přístroje nepoužívejte vodu.



ZÁKAZ

Neumisťte zvířata ani rostliny do přímého směru proudění vzduchu.



ZÁKAZ

Nepokládejte na spotřebič žádné předměty ani na něj nelezte.



ZÁKAZ

Na spotřebič nepokládejte vázy ani nádoby s vodou.



ZÁKAZ

Upozornění

VÝSTRAHA

- Příklad musí být uložen v místnosti, kde nejsou žádné trvalé zdroje vznícení (např. otevřený oheň, provozovaný plynový spotřebič nebo elektrické topení).
- Tento spotřebič není určen pro použití dětmi nebo osobami se sníženými fyzickými, smyslovými nebo duševními schopnostmi nebo osobami s nedostatkem zkušeností nebo znalostí, pokud nebyl zajištěn dozor nebo nebyly poučeny o bezpečném používání spotřebiče a nejsou si vědomy souvisejících nebezpečí. Děti si se spotřebičem nesmí hrát.
- Před otevřením spotřebiče si přečtěte návod k údržbě.
- Při kontaktu s horním přívodem vzduchu a vnitřním prostorem může dojít k podráždění očí nebo kůže. Při demontáži a výměnách za účelem údržby se před přiblížením k výrobku ujistěte, že je odpojeno napájení.
- Před výměnou nebo čištěním lampy UV-C musí být přístroj odpojen od napájení.

SHODA S EVROPSKÝMI PŘEDPISY PRO MODEL Y

Klimatické podmínky: Napětí T1: 220–240 V

CE

Všechny výrobky jsou v souladu s následujícími evropskými předpisy:

2014/53/EU (RED) 2014/517/EU (PLYN F) 2010/30/EU (ENERGIE)

2009/125/ES (ENERGIE) 2006/1907/ES (REACH)

RoHS

Výrobky splňují požadavky směrnice Evropského parlamentu a Rady 2011/65/EU o omezení používání některých nebezpečných látek v elektrických a elektronických zařízeních (směrnice EU RoHS)

OEEZ

V souladu se směrnicí Evropského parlamentu 2012/19/EU tímto informujeme spotřebitele o požadavcích na likvidaci elektrických a elektronických výrobků.

POŽADAVKY NA LIKVIDACI:



Vaše klimatizace je označena tímto symbolem, který znamená, že elektrické a elektronické výrobky se nesmí míchat s netříděným domovním odpadem.

Nepokoušejte se systém rozebírat sami: demontáž klimatizace, ošetření chladiva, oleje a dalších částí

musí být provedeno

kvalifikovaným technikem v souladu s místními a celostátními předpisy. Klimatizační zařízení musí být zpracováno ve specializované provozovně pro opětovné použití, recyklaci a případné využití.

Správnou likvidací tohoto výrobku pomůžete zabránit možným negativním důsledkům pro životní prostředí a lidské zdraví. Další informace získáte u svého instalačního technika nebo na místním úřadě. Baterie musí být z dálkového ovládání vyjmuta a zlikvidována odděleně v souladu s místními a národními právními předpisy.

Wi-Fi

- Maximální bezdrátový vysílací výkon (20 dBm)

- Rozsah bezdrátové pracovní frekvence (2400 ~ 2483,5 MHz)

DŮLEŽITÉ INFORMACE TÝKAJÍCÍ SE POUŽITÉHO CHLADIVA

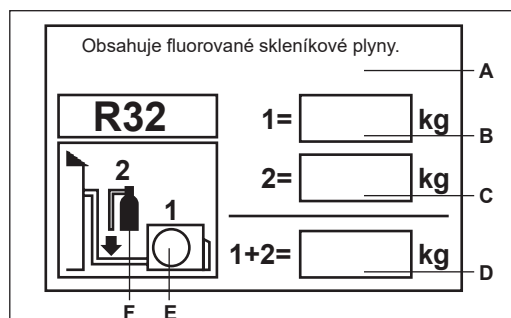

Tento výrobek obsahuje fluorované skleníkové plyny. Nevypouštějte do ovzduší.

Typ chladiva: R32

PGO = 675

PGO = potenciál globálního oteplování

Vyplňte prosím nesmazatelným inkoustem

- 1 náplň chladiva ve výrobku z výroby
- 2 dodatečná náplň chladiva přidaná na místě a
- 1 celková náplň chladiva

na štítku s náplní chladiva dodaném s výrobkem. Vyplněný štítek musí být umístěn v blízkosti plnicího otvoru výrobku (např. na vnitřní straně krytu ovladače nastavení).

A Obsahuje fluorované skleníkové plyny.

B Tovární náplň chladiva výrobku: viz štítek s údaji o zařízení.

C Dodatečná náplň chladiva přidaná na místě

D Celková náplň chladiva

E Venkovní jednotka

F Láhev s chladivem a plnicí potrubí

BETJENINGSVEJLEDNING HURTIGGUIDE

KLIMAANLÆG TIL OPDELTE LOKALER

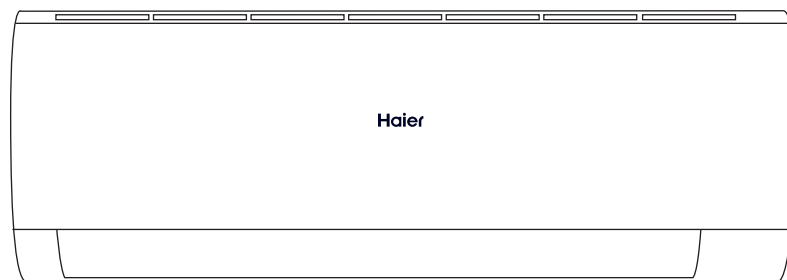

Danish



- Indtast produktreference i søgefeltet for fuld manual
- Læs denne betjeningsvejledning, før du bruger klimaanlægget. Gem denne betjeningsvejledning til fremtidig reference Dette apparat er fyldt med R32.



Fjernbetjening

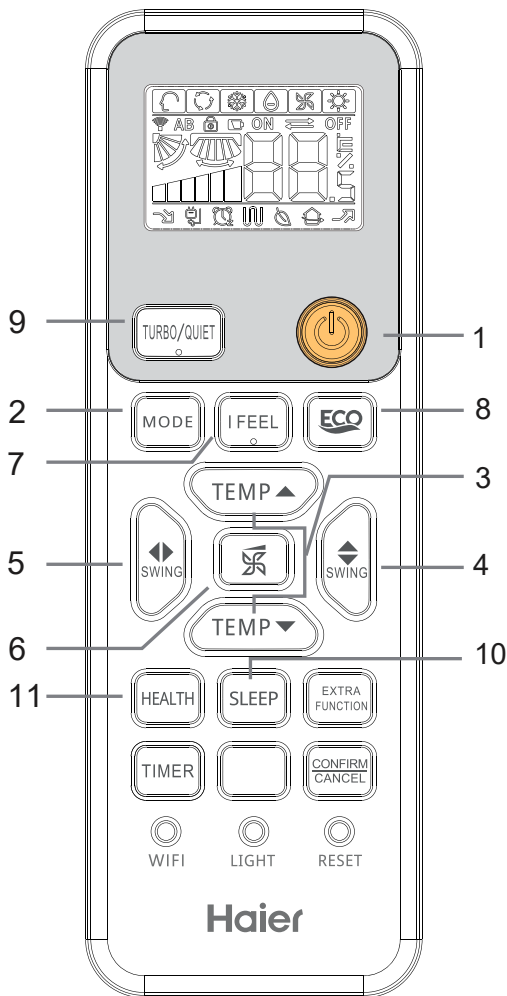

4. SVING OP & NED

Hver gang du trykker på knappen, viser fjernbetjeningen følgende cyklus:

VARME-TILSTAND:



Andre tilstande:



5. SVING TIL VENSTRE OG HØJRE

For hvert tryk på knappen SWING venstre/højre viser fjernbetjeningen følgende:

Fjernbetjening:



6. VENTILATOR-knap

For hvert tryk ændres ventilatorhastigheden som følger:

Fjernbetjening:

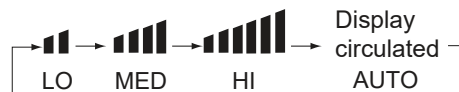

HOVEDFUNKTIONER

1. STRØM TIL/FRA

Tryk på knappen ON og OFF for at skifte enhederne.

2. TILSTAND

For hvert tryk ændres tilstanden som følger:

AUTO-tilstand → Køletilstand → TØR-tilstand →
VENTILATOR-tilstand → Opvarmningstilstand

Driftstilstand	AUTO	KØLE	TØR	VENTILATOR	VARME
Fjernbetjening					

3. TEMP-knap

Tryk på / knappen.

Hver gang, der trykkes på knappen, stiger eller falder temperaturindstillingen med 1 °C; hvis knappen holdes nede, ændres temperaturen hurtigt.

AVANCEREDE FUNKTIONER**7. I FEEL-knappen**

Føleren i fjernbetjeningen bliver aktiv og sender temperaturdataene til indendørsenheden hvert 3. minut, og klimaanlægget fungerer i henhold til denne information.



8. ECO-knap

Tryk på -knappen for at aktivere ECO-funktionen.



9. TURBO/QUIET-knappen

Tryk på -knappen for nemt at skifte mellem turbo- og stille-tilstandene. Hver gang du trykker på knappen, skifter fjernbetjeningen som vist nedenfor:

**10. SLEEP-knappen**

Tryk på -knappen, fjernbetjeningen viser  og går derefter i dvaletilstand. Tryk på -knappen igen for at annullere dvalefunktionen.

11. Health-knappen

Tryk på -knappen, fjernbetjeningen viser  og sundhedsfunktionen starter. Tryk på -knappen igen for at annullere sundhedsfunktionen.

Bemærk: Alle illustrationerne i denne vejledning er kun til forklaring. Dit klimaanlæg kan se lidt anderledes ud. Den faktiske form er gældende. De kan ændres uden varsel til fremtidige forbedringer.

Vedligeholdelse

Til smart brug af klimaanlægget

- Indstilling af korrekt rumtemperatur.
- Bloker ikke luftindtaget eller -udtaget.
- Luk døre og vinduer under drift.
- Brug timeren effektivt.
- Hvis enheden ikke skal bruges i længere tid, skal du slukke for hovedstrømforsyningen.
- Brug lamellerne effektivt.

Fjernbetjening

- Rengør ikke med vand. Tør controlleren af med en tør klud. Brug ikke glasrens eller en kemisk klud.

Indendørsdelen

- Tør klimaanlægget af med en blød og tør klud. Ved alvorlige pletter skal du bruge et neutralt rengøringsmiddel fortyndet med vand. Vrid vandet ud af kluden før aftørring, og tør vaskemidlet helt af bagefter.
- Brug ikke følgende til rengøring: benzin, rensbenzin, fortynder eller rensmiddel, da alle kan beskadige enhedens belægning.
- Varm ikke vand over 40 °C (104 °F), da det kan forårsage misfarvning eller deformation.

Rengøring af luftfilter

1. Åbn indløbsgitteret ved at trække det opad.
2. Fjern filteret. Skub filterets midterste flig lidt op, indtil det frigøres fra proppen, og fjern filteret nedad.
3. Rengør filteret. Brug en støvsuger til at fjerne støv, eller vask filteret med vand. Efter vask skal du lade filteret tørre helt i skyggen.
4. Sæt filteret tilbage på plads før brug.

Fejlfinding

Inden du tilkalder service, bedes du kontrollere følgende.

	Fænomen	Årsag eller kontrolpunkter		Fænomen	Årsag eller kontrolpunkter
Normal ydelseskontrol	Systemet genstarter ikke med det samme.	- Hvis maskinen stoppes, genstarter den ikke med det samme, før der er gået 3 minutter for at beskytte systemet. - Når strømskikket tages ud og derefter tilsluttes igen, beskyttes kredsløbet i klimaanlægget i 3 minutter	Normal ydelseskontrol	I tør tilstand kan ventilatorhastigheden ikke ændres.	- I TØR-tilstand, hvis rumtemperaturen falder til under den indstillede temperatur på 2°C, vil apparatet køre intermitterende ved LAV hastighed uanset VENTILATOR-indstillingen.
	Der høres støj	- Under drift eller når maskinen er stoppet, kan du høre en gurglende lyd. I de første 2-3 minutter efter start af enheden er denne støj mere mærkbar. (Denne støj er forårsaget af kølemidlet, der strømmer i systemet). - Der kan høres en krakelerende lyd under driften af enheden. Denne støj er forårsaget af udvidelse eller sammentrækning af kabinettet på grund af temperaturændringer. - Hvis du kan høre en høj lyd, når enheden kører, kan luftfilteret være for snavset.	Flere kontroller	Ingen drift	- Er strømskikket tilsluttet? - Er der strømsvigt? - Er sikringen sprunget?
	Der genereres lugte.	- Dette skyldes, at systemet cirkulerer lugte fra indeluften, såsom lugt af møbler, maling, cigaretter.		Dårlig afkøling	- Er luftfilteret snavset? Det skal normalt rengøres hver 15. dag. - Er der nogen forhindringer foran ind- eller udtag? - Er temperaturen indstillet korrekt? - Er der nogen døre eller vinduer åbne? - Kommer der direkte sollys ind gennem vinduet under afkøling? (brug gardiner) - Er der for mange varmekilder eller for mange personer i rummet under køledriften?
	Tåge eller damp blæses ud.	- Under KØLE- eller TØR-tilstand kan indendørsenheden blæse tåge ud. Det skyldes, at indendørsluften pludselig afkøles.			

Forsigtig

⚠ ADVARSEL

Kontakt din forhandler for at installere klimaanlægget.

Forsøg ikke selv at installere klimaanlægget. Forkert installation kan resultere i elektrisk stød, brand eller vandlækage.

⚠ ADVARSEL

Hvis der konstateres unormaliteter, såsom brændte områder, skal du straks stoppe ved at bruge tænd-/slukknappen og kontakte din forhandler.

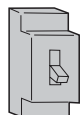

SLUKKET



VIGTIGT

Brug en strømkilde med en afbryder til eksklusiv brug.

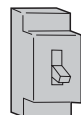

Kontroller, at afløbet sidder sikkert.



VIGTIGT

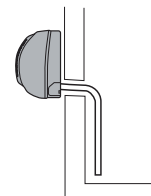

Sæt strømforsyningskablet helt ind i stikkontakten.



VIGTIGT

Sørg for at bruge den korrekte spænding.



VIGTIGT

1. Brug ikke forlængerledning, og lad ikke netledningen sidde halvt i stikket.
2. Må ikke installeres på et sted, hvor der er mulighed for, at brændbar gas siver rundt om enheden.
3. Udsæt ikke enheden for damp eller oledampe.



FORBUD

Anbring ikke strømforsyningsledningen oprullet.

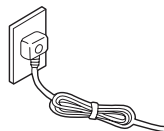

FORBUD

Pas på ikke at beskadige strømforsyningsledningen.

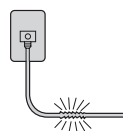

FORBUD

Stik ikke genstande ind i enhedens luftindtag eller -udtag.



FORBUD

Start eller stop ikke driften ved at trække strømkablet ud osv.



FORBUD

Ret ikke luftstrømmen direkte mod mennesker, især spædbørn eller ældre.



FORBUD

Forsøg ikke selv at reparere.

Tilslut jordkablet



jording

⚠ ADVARSEL

Må ikke bruges til opbevaring af mad, kunst, fine præcisionsinstrumenter, dyreeavl eller dyrkning af planter.



FORBUD

Især hvis du bruger et apparat på samme tid, så få lidt frisk luft fra tid til anden.



VIGTIGT

Betjen ikke kontakten med fugtige hænder.



FORBUD

Installer ikke enheden i nærheden af en pejs eller anden varmeanordning.



FORBUD

Kontroller, at monteringsstativet er i god stand.



FORBUD

Brug ikke vand til at rengøre enheden.



FORBUD

Placer ikke dyr eller planter i luftstrømmens direkte vej.



FORBUD

Der må ikke anbringes genstande oven på apparatet eller klatres oven på apparatet.



FORBUD

Placer ikke en vase eller vandbeholder oven på apparatet.



FORBUD

Forsigtig

⚠ ADVARSEL

- Enheden skal opbevares i et rum, hvor der ikke er permanente antændelseskilder (f.eks. åben ild, et gasapparat i drift eller et elektrisk varmelegeme i drift).
- Dette apparat er ikke beregnet til brug af børn eller personer med nedsatte fysiske, sensoriske eller mentale evner eller mangel på erfaring eller viden, forudsat at de har fået opsyn eller instruktion i sikker brug af apparatet og er opmærksomme på de involverede farer. Børn må ikke lege med apparatet.
- Læs vedligeholdelsesinstruktionerne, før du åbner apparatet.
- Øjen- eller hudirritation kan skyldes eksponering for det øverste luftindtag og indendørsindtag. Når du fjerner og udskifter luften til vedligeholdelse, skal du sørge for, at strømmen er afbrudt, før du nærmer dig produktet.
- Før udskiftning eller rengøring af UV-C-lampen, skal enheden afbrydes fra strømforsyningen.

EUROPÆISK REGULERING OVERENSSTEMMELSE FOR MODELLERNE

Klima: T1 Spænding: 220-240 V

CE

Alle produkter er i overensstemmelse med følgende europæiske bestemmelser:

2014/53/EU (RED) 2014/517/EU (F-GAS) 2010/30/EU (ENERGY)

2009/125/EC (ENERGY) 2006/1907/EF (REACH)

RoHS

Produkterne opfylder kravene i direktivet

Europa-Parlamentets og Rådets 2011/65/EU om begrænsning af brugen af visse farlige stoffer i elektrisk og elektronisk udstyr (EU RoHS-direktivet)

WEEE

I overensstemmelse med Europa-Parlamentets direktiv 2012/19/EU informerer vi hermed forbrugeren om kravene til bortskaffelse af elektriske og elektroniske produkter.

BORTSKAFFELSESKRAV:

Dit klimaanlæg er mærket med dette symbol, hvilket betyder, at elektriske og elektroniske produkter ikke må blandes med usorteret husholdningsaffald. Forsøg ikke selv at adskille systemet: Demontering af klimaanlægget, behandlingen af kølemidlet, olien og andre dele skal udføres



af en kvalificeret tekniker i overensstemmelse med lokale og nationale regler. Klimaanlægget skal behandles på et specialiseret behandlingsanlæg til genbrug og nyttiggørelse.

Ved at sikre, at dette produkt bortskaffes korrekt, hjælper du med at forhindre potentielle negative konsekvenser for miljøet og menneskers sundhed. Kontakt din installatør eller lokale myndighed for mere information. Batteriet skal fjernes fra fjernbetjeningen og bortskaffes separat i overensstemmelse med lokal og national lovgivning.

Wi-fi

- Trådløs maksimal sendeeffekt (20 dBm)

- Trådløst driftsfrekvensområde (2400~2483,5 MHz)

VIGTIG INFORMATION VEDRØRENDE DET BRUGTE KØLEMIDDEL

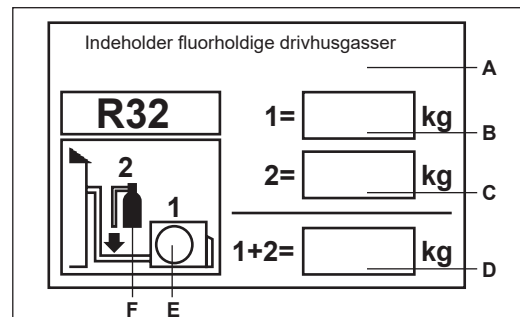

Dette produkt indeholder fluorholdige drivhusgasser. Må ikke slippes ud i atmosfæren.

Kølemiddeltype: R32

GWP=675

GWP=globalt opvarmningspotentiale

Udfyld med uudsletteligt blæk

- 1 produktets kølemiddelfyldning på fabrikken
- 2 den ekstra kølemiddelpåfyldning på stedet
- 1 den samlede kølemiddelfyldning på kølemiddelpåfyldningsetiketten, der følger med produktet. Den udfyldte etiket skal klæbes tæt på produktets låge til påfyldning (f.eks. på indersiden af sætpunktdækslet).

A Indeholder fluorholdige drivhusgasser

B Produktets kølemiddelpåfyldning fra fabrikken: se enhedens typeskilt

C Yderligere påfyldning af kølemiddel på stedet

D Samlet påfyldning af kølemiddel

E Udendørsenhed

F Kølemiddelcylinder og påfyldningsledning

BETRIEBSANLEITUNG KURZANLEITUNG

SPLIT-RAUMKLIMAGERÄT

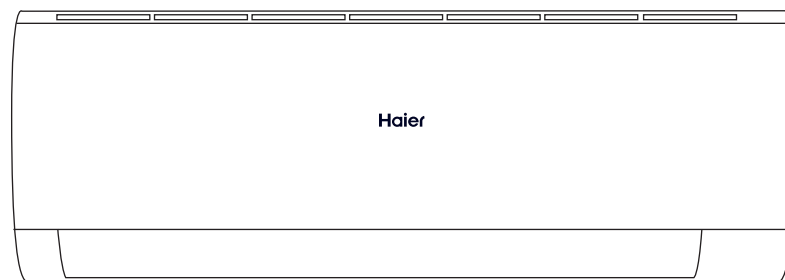

Deutsch



- Geben Sie die Produktbezeichnung in das Suchfeld ein, um die vollständige Anleitung zu erhalten
- Bitte lesen Sie sich diese Bedienungsanleitung durch, bevor Sie das Klimagerät benutzen. Bewahren Sie diese Betriebsanleitung zum späteren Nachschlagen auf. Dieses Gerät ist mit R32 gefüllt.



Fernsteuerung

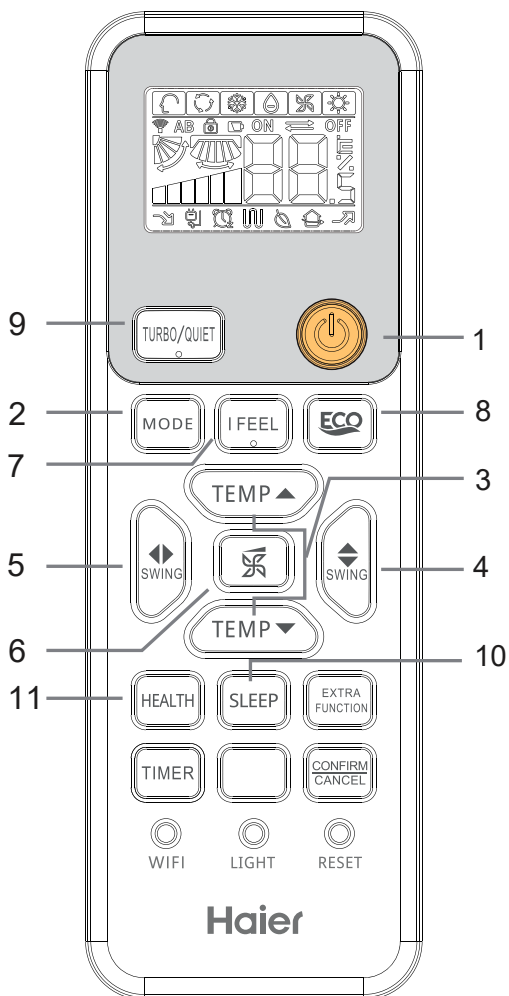

3. TEMP-Taste

Drücken Sie die / Taste.

Bei jedem Tastendruck erhöht oder verringert sich die Temperatureinstellung um 1 °C. Wird die Taste gedrückt gehalten, ändert sich die Temperatur schnell.

4. AUF- UND ABSCHWINGEN

Jedes Mal, wenn Sie die Taste drücken, wird auf der Fernbedienung der folgende Zyklus angezeigt:

HEIZUNGSMODUS:



Andere Modi:



5. LINKS UND RECHTS SCHWINGEN

Bei jedem Drücken von SWING linke/rechte Taste wird auf der Fernbedienung Folgendes angezeigt:

Fernbedienung:

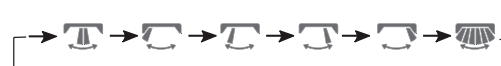

6. FAN SPEED-Taste

Bei jedem Drücken ändert sich die Gebläsegeschwindigkeit wie folgt:

Fernbedienung:



HAUPTFUNKTIONEN

1. AN/AUS

Drücken Sie die Taste ON und OFF, um die Geräte an- bzw. auszuschalten.

2. MODUS

Bei jedem Drücken ändert sich der Modus wie folgt:

AUTO-Modus → Kühlmodus → DRY-Modus → FAN-Modus → Heizmodus

Betriebsart	AUTO	COOL	DRY	FAN	HEAT
Fernbedienung					

ERWEITERTE FUNKTIONEN

7. I FEEL-Taste

Der Sensor in der Fernbedienung wird aktiv und sendet alle 3 Minuten die Temperaturdaten an das Innengerät, und das Klimagerät arbeitet entsprechend dieser Informationen.

8. ECO-Taste



Drücken Sie  Taste, um die ECO-Funktion zu aktivieren.

9. TURBO/QUIET-Taste

Drücken Sie die  Taste, um einfach zwischen dem Turbo- und dem Silent-Modus zu wechseln. Jedes Mal, wenn Sie die Taste drücken, schaltet die Fernbedienung wie unten dargestellt um:





10. SLEEP-Taste

Wenn Sie die  Taste drücken, wird auf der Fernbedienung  angezeigt und danach in den Ruhemodus gewechselt.

Drücken Sie die  Taste erneut, um die Sleep-Funktion zu beenden.

11. Health-Taste

Wenn Sie die  Taste drücken, wird auf der Fernbedienung  angezeigt und die Health-Funktion gestartet. Drücken Sie die  Taste erneut, um die Gesundheitsfunktion zu beenden.

Anmerkung: Alle Abbildungen in diesem Handbuch dienen nur zur Erläuterung. Ihr Klimagerät kann leicht davon abweichen. Maßgebend ist die tatsächliche Form. Sie können ohne Vorankündigung geändert werden, um zukünftige Verbesserungen zu ermöglichen.

Wartung

Für die intelligente Nutzung der Klimaanlage

- Einstellung der richtigen Raumtemperatur.
- Blockieren Sie nicht den Lufteinlass oder -auslass.
- Schließen Sie während des Betriebs die Türen und Fenster.
- Nutzen Sie den Timer effektiv.
- Wenn das Gerät längere Zeit nicht benutzt werden soll, schalten Sie den Hauptschalter der Stromversorgung aus.
- Nutzen Sie die Jalousien effektiv.

Fernbedienung

- Nicht mit Wasser reinigen. Wischen Sie das Steuergerät mit einem trockenen Tuch ab. Verwenden Sie keinen Glasreiniger oder ein Chemikalien-getränktes Tuch.

Innengerät

- Wischen Sie das Klimagerät mit einem weichen und trockenen Tuch ab. Bei starken Verschmutzungen ein mit Wasser verdünntes neutrales Reinigungsmittel verwenden. Wringen Sie das Wasser aus dem Tuch aus, bevor Sie das Gerät abwischen.
- Verwenden Sie zum Reinigen nicht: Benzin, Verdünner oder Reinigungsmittel. Sie können die Beschichtung des Gerätes beschädigen.
- Kein heißes Wasser über 40 °C (104 °F) nutzen, da dies zu Verfärbungen oder Verformungen führen kann.

Reinigung des Luftfilters

1. Öffnen Sie das Ansauggitter, indem Sie es nach oben ziehen.
2. Entfernen Sie den Filter. Drücken Sie die mittlere Lasche des Filters leicht nach oben, bis er sich löst, und ziehen Sie den Filter nach unten heraus.
3. Reinigen Sie den Filter. Verwenden Sie einen Staubsauger, um den Staub zu entfernen, oder waschen Sie den Filter mit Wasser aus. Nach dem Waschen trocknen Sie die Filter vollständig.
4. Setzen Sie den Filter vor dem Betrieb wieder ein.

Fehlersuche

Bevor Sie den Kundendienst anrufen, überprüfen Sie folgende Punkte:

	Phänomen	Ursache oder Kontrollpunkte		Phänomen	Ursache oder Kontrollpunkte	
Normale Leistungsüberprüfung	Das System startet nicht sofort neu.	<ul style="list-style-type: none"> - Wenn das Gerät angehalten wird, lässt es erst nach 3 Minuten wieder starten, um das System zu schützen. - Wenn der Netzstecker gezogen und wieder eingesteckt wird, ist die Schutzschaltung für 3 Minuten aktiviert, um das Klimagerät zu schützen 	Normale Leistungsüberprüfung	Im Trockenmodus kann die Gebläsedrehzahl nicht verändert werden.	- Wenn die Raumtemperatur im DRY-Modus unter die eingestellte Temperatur von 2°C fällt, läuft das Gerät unabhängig von der FAN-Einstellung zeitweise mit NIEDRIGER Drehzahl.	
	Lärm ist zu hören	<ul style="list-style-type: none"> - Während des Betriebs oder bei Stillstand der Maschine können Sie ein gurgelndes Geräusch hören. In den ersten 2-3 Minuten nach dem Einschalten des Geräts ist dieses Geräusch deutlicher zu hören. (Dieses Geräusch wird durch das im System fließende Kältemittel verursacht). - Während des Betriebs des Geräts ist ein knackendes Geräusch zu hören. Dieses Geräusch wird durch die Ausdehnung oder das Zusammenziehen des Gehäuses aufgrund von Temperaturschwankungen verursacht. - Wenn Sie ein lautes Geräusch hören, wenn das Gerät läuft, ist der Luftfilter möglicherweise zu stark verschmutzt. 		Mehrfachprüfung	Kein Betrieb	<ul style="list-style-type: none"> - Ist der Netzstecker angeschlossen? - Gibt es einen Stromausfall? - Ist die Sicherung durchgebrannt?
	Es werden Gerüche erzeugt.	- Das liegt daran, dass das System Gerüche aus der Raumluft umwälzt, z. B. den Geruch von Möbeln, Farbe oder Zigaretten.			Schlechte Kühlung	<ul style="list-style-type: none"> - Ist der Luftfilter verschmutzt? Er sollte in der Regel alle 15 Tage gereinigt werden. - Gibt es irgendwelche Hindernisse vor dem Einlass oder Auslass? - Ist die Temperatur richtig eingestellt? - Stehen Türen oder Fenster offen? - Fällt während der Kühlung direktes Sonnenlicht durch das Fenster ein? (Vorhänge verwenden) - Befinden sich während des Kühlbetriebs zu viele Wärmequellen oder zu viele Personen im Raum?
	Nebel oder Dampf werden ausgeblasen.	- Während des COOL- oder DRY-Modus kann das Innengerät Nebel ausblasen. Dies ist auf die plötzliche Abkühlung der Raumluft zurückzuführen.				

Achtung

⚠️ WARNUNG

Für den Einbau der Klimaanlage wenden Sie sich bitte an Ihren Händler.

Versuchen Sie nicht, das Klimagerät selbst zu installieren. Eine unsachgemäße Installation kann zu einem elektrischen Schlag, Brand oder Wasseraustritt führen.

⚠️ WARNUNG

Wenn Sie eine Anomalie wie z. B. ein verbranntes Teil feststellen, stellen Sie sofort den Betrieb ein, indem Sie den Bedienknopf betätigen, und wenden Sie sich an Ihren Händler.

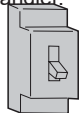

AUS



UNERLÄSSLICHES
MUSS

Verwenden Sie eine Stromquelle mit einem Schutzschalter für die ausschließliche Verwendung.

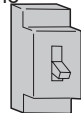

Vergewissern Sie sich, dass der Abfluss fest sitzt.



UNERLÄSSLICHES
MUSS

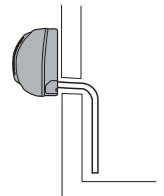

Stecken Sie das Netzkabel bis zum Anschlag in die Steckdose.



UNERLÄSSLICHES
MUSS

Stellen Sie sicher, dass die richtige Spannung verwendet wird.



UNERLÄSSLICHES
MUSS

1. Lassen Sie das Netzkabel nicht halb verlängert oder eingesteckt.
2. Stellen Sie das Gerät nicht an einem Ort auf, an dem entflammbare Gase austreten können.
3. Setzen Sie das Gerät nicht Dampf oder Öldämpfen aus.



VERBOT

Legen Sie das Netzkabel nicht zu einem Bündel zusammen.

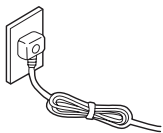

VERBOT

Achten Sie darauf, dass das Netzkabel nicht beschädigt wird.

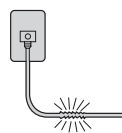

VERBOT

Stecken Sie keine Gegenstände in den Lufteinlass oder -auslass des Geräts.



VERBOT

Starten oder stoppen Sie den Betrieb nicht durch Abziehen des Netzkabels.



VERBOT

Richten Sie den Luftstrom nicht direkt auf Menschen, insbesondere nicht auf Kleinkinder oder ältere Menschen.



VERBOT

Versuchen Sie nicht, das Gerät selbst zu reparieren oder umzubauen.



Erdung

Schließen Sie das Erdungskabel an.

⚠️ ACHTUNG

Nicht für die Aufbewahrung von Lebensmitteln, Kunstwerken, Präzisionsinstrumenten, Zucht oder Anbau verwenden.



VERBOT

Besonders wenn Sie das Gerät kontinuierlich benutzen, sollten Sie von Zeit zu Zeit an die frische Luft gehen.



UNERLÄSSLICHES
MUSS

Betätigen Sie den Schalter nicht mit feuchten Händen.



VERBOT

Stellen Sie das Gerät nicht in der Nähe eines Kamins oder einer anderen Heizvorrichtung auf.



VERBOT

Prüfen Sie, ob der Montagestander in gutem Zustand ist.



VERBOT

Verwenden Sie zur Reinigung des Geräts kein Wasser.



VERBOT

Stellen Sie keine Tiere oder Pflanzen in den direkten Weg des Luftstroms.



VERBOT

Stellen Sie keine Gegenstände auf dem Gerät ab und klettern Sie nicht auf das Gerät.



VERBOT

Stellen Sie keine Vase oder einen Wasserbehälter auf das Gerät.



VERBOT

Achtung

⚠️ WARNUNG

- Das Gerät muss in einem Raum gelagert werden, in dem es keine ständigen Zündquellen gibt (z. B. offenes Feuer, ein in Betrieb befindliches Gasgerät oder eine in Betrieb befindliche elektrische Heizung).
- Dieses Gerät ist nicht dafür bestimmt, durch Kinder oder Personen mit eingeschränkten physischen, sensorischen oder geistigen Fähigkeiten oder mangelnder Erfahrung oder mangelndem Wissen benutzt zu werden. Sie dürfen dies nur unter Aufsicht oder nach einer Einweisung, wie das Gerät sicher zu benutzen ist und welche Gefahren damit verbunden sind, tun. Kinder dürfen nicht mit dem Gerät spielen.
- Lesen Sie die Wartungsanleitung, bevor Sie das Gerät öffnen.
- Durch den Kontakt mit dem oberen Lufteinlass und dem Innenraum können Augen- oder Hautreizungen verursacht werden. Wenn Sie die Luft zu Wartungszwecken ablassen oder austauschen, stellen Sie sicher, dass die Stromzufuhr unterbrochen ist, bevor Sie sich dem Produkt nähern.
- Vor dem Austausch oder der Reinigung der UV-C-Lampe muss das Gerät von der Stromversorgung getrennt werden.

KONFORMITÄT DER MODELLE MIT DEN EUROPÄISCHEN VORSCHRIFTEN

Klima: T1 Spannung: 220-240V

CE

Alle Produkte entsprechen den folgenden europäischen Bestimmungen:

2014/53/EU (ROT) 2014/517/EU (F-GAS) 2010/30/EU (ENERGIE)

2009/125/EG (ENERGIE) 2006/1907/EG (REACH)

RoHS

Die Produkte entsprechen den Anforderungen der Richtlinie

2011/65/EU des Europäischen Parlaments und des Rates zur

Beschränkung der Verwendung bestimmter gefährlicher Stoffe in

Elektro- und Elektronikgeräten (EU-RoHS-Richtlinie)

WEEE

Gemäß der Richtlinie 2012/19/EU des Europäischen Parlaments

informieren wir hiermit den Verbraucher über die Anforderungen an die

Entsorgung von Elektro- und Elektronikgeräten.

ANFORDERUNGEN AN DIE ENTSORGUNG:

Ihr Klimagerät ist mit diesem Symbol gekennzeichnet. Das bedeutet,

dass elektrische und elektronische Produkte nicht mit unsortiertem



Hausmüll vermischte werden dürfen. Versuchen Sie nicht, das System selbst zu demontieren: Die Demontage der Klimaanlage, die Behandlung des Kältemittels, des Öls und anderer Teile muss von einem Fachmann

in Übereinstimmung mit den örtlichen und nationalen

Vorschriften durchgeführt werden. Die Klimaanlage muss zur

Wiederverwendung, zum Recycling und zur Rückgewinnung in einer

spezialisierten Aufbereitungsanlage behandelt werden.

Wenn Sie sicherstellen, dass dieses Produkt ordnungsgemäß entsorgt

wird, tragen Sie dazu bei, mögliche negative Folgen für die Umwelt

und die menschliche Gesundheit zu vermeiden. Weitere Informationen

erhalten Sie von Ihrem Installateur oder der örtlichen Behörde. Die

Batterie muss aus der Fernbedienung entnommen und gemäß den

örtlichen und nationalen Vorschriften getrennt entsorgt werden.

Wi-Fi

- Maximale drahtlose Sendeleistung (20dBm)

- Drahtloser Betriebsfrequenzbereich (2400~2483,5MHz)

WICHTIGE INFORMATIONEN ÜBER DAS VERWENDETE KÄLTEMITTEL

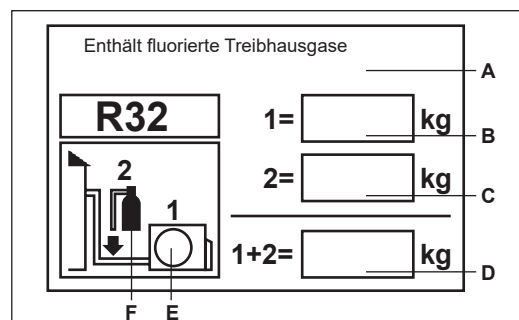

Dieses Produkt enthält fluoridierte Treibhausgase. Nicht in die Atmosphäre gelangen lassen.

Kältemittel-Typ: R32

GWP=675

GWP=Globales Erwärmungspotenzial

Bitte auf dem mit dem Produkt gelieferten Etikett für die

Kältemittelfüllung

• 1 die werkseitige Kältemittelfüllung des Produkts

• 2 die vor Ort hinzugefügte Kältemittelmenge und

• 1 die gesamte Kältemittelfüllung

mit dokumentenechter Tinte ausfüllen, Das ausgefüllte Etikett

muss in der Nähe des Ladeanschlusses des Produkts angebracht werden (z. B. auf der Innenseite des Sollwertdeckels).

A Enthält fluoridierte Treibhausgase

B Werkseitige Kältemittelfüllung des Produkts: siehe Typenschild des Geräts

C vor Ort hinzugefügte Kältemittelmenge

D Gesamtkältemittelfüllung

E Außengerät

F Kältemittelflasche und Füllleitung

ΕΓΧΕΙΡΙΔΙΟ ΛΕΙΤΟΥΡΓΙΑΣ ΓΡΗΓΟΡΟΣ ΟΔΗΓΟΣ

ΚΛΙΜΑΤΙΣΤΙΚΟ ΧΩΡΟΥ ΤΥΠΟΥ SPLIT

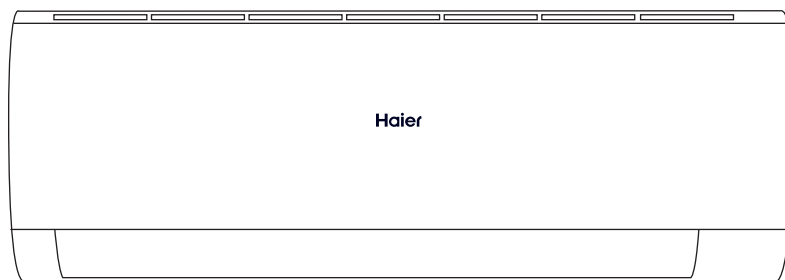

Ελληνικά



- Πληκτρολογήστε τον κωδικό αναφοράς προϊόντος στο πεδίο αναζήτησης για το πλήρες εγχειρίδιο
- Διαβάστε το παρόν εγχειρίδιο λειτουργίας πριν χρησιμοποιήσετε το κλιματιστικό. Φυλάξτε αυτό το εγχειρίδιο λειτουργίας για μελλοντική αναφορά Αυτή η συσκευή περιέχει R32.



■ Τηλεχειριστήριο

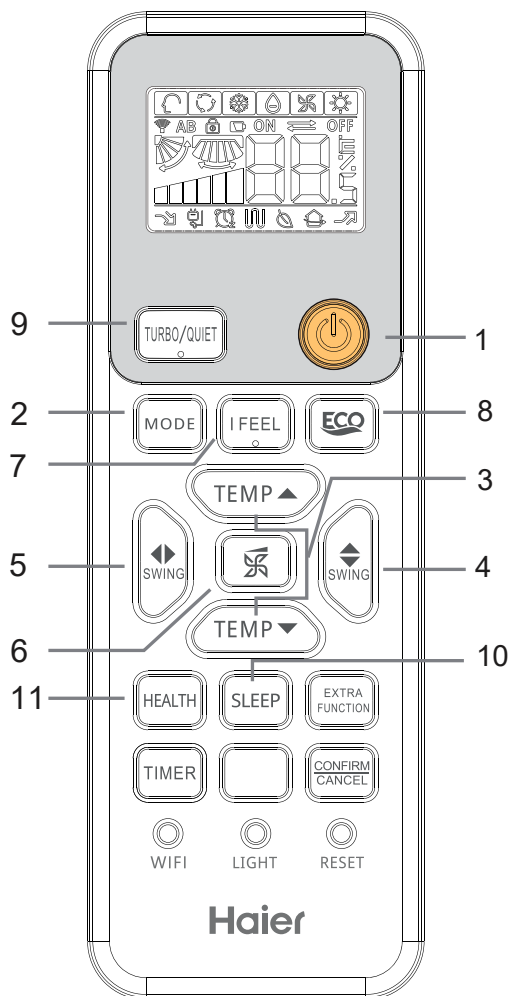

4. SWING ΠΑΝΩ ΚΑΙ ΚΑΤΩ

Κάθε φορά που πατάτε το κουμπί, το τηλεχειριστήριο εμφανίζει τον ακόλουθο κύκλο:

ΛΕΙΤΟΥΡΓΙΑ HEAT:



Άλλες λειτουργίες:



5. SWING ΑΡΙΣΤΕΡΑ ΚΑΙ ΔΕΞΙΑ

Για κάθε πάτημα του κουμπιού SWING αριστερά/δεξιά το τηλεχειριστήριο εμφανίζει τα εξής:

Τηλεχειριστήριο:

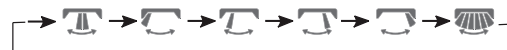

6. Κουμπί FAN SPEED

Με κάθε πάτημα, η ταχύτητα του ανεμιστήρα αλλάζει ως εξής:

Τηλεχειριστήριο:



ΚΥΡΙΕΣ ΛΕΙΤΟΥΡΓΙΕΣ

1. ΕΝΕΡΓΟΠΟΙΗΣΗ/ΑΠΕΝΕΡΓΟΠΟΙΗΣΗ

Πατήστε το κουμπί ON και OFF για αλλαγή λειτουργίας.

2. MODE

Με κάθε πάτημα, η λειτουργία αλλάζει ως εξής:

Λειτουργία AUTO → Λειτουργία ψύξης → Λειτουργία DRY
→ Λειτουργία FAN → Λειτουργία θέρμανσης

Λειτουργία	AUTO	COOL	DRY	FAN	HEAT
Τηλεχειριστήριο					

3. Κουμπί TEMP

Πατήστε το κουμπί / .

Κάθε φορά που πατάτε το κουμπί, η ρύθμιση της θερμοκρασίας αυξάνεται ή μειώνεται κατά 1°C. Αν πατήσετε παρατεταμένα το κουμπί, η θερμοκρασία αλλάζει γρήγορα.

ΠΡΟΗΓΜΕΝΕΣ ΛΕΙΤΟΥΡΓΙΕΣ

7. Κουμπί I FEEL

Ο αισθητήρας στο τηλεχειριστήριο ενεργοποιείται και στέλνει τα δεδομένα θερμοκρασίας στην εσωτερική μονάδα κάθε 3 λεπτά και το κλιματιστικό λειτουργεί σύμφωνα με αυτές τις πληροφορίες.

8. Κουμπί ECO



Πατήστε το κουμπί  για να ενεργοποιήσετε τη λειτουργία ECO.

9. Κουμπί TURBO/QUIET



Πατήστε το κουμπί  για εύκολη εναλλαγή μεταξύ της λειτουργίας τούρμπο και της αθόρυβης λειτουργίας. Κάθε φορά που πατάτε το κουμπί, το τηλεχειριστήριο αλλάζει όπως φαίνεται παρακάτω:



10. Κουμπί SLEEP

Πατήστε το κουμπί . Το τηλεχειριστήριο θα εμφανίσει την ένδειξη  και, στη συνέχεια, θα εισέλθει σε κατάσταση αναστολής λειτουργίας. Πατήστε ξανά το κουμπί  για να ακυρώσετε τη λειτουργία αναστολής λειτουργίας.

11. Κουμπί Health

Πατήστε το κουμπί . Το τηλεχειριστήριο θα εμφανίσει την ένδειξη  και θα ξεκινήσει η εύρυθμη λειτουργία. Πατήστε ξανά το κουμπί  για να ακυρώσετε την εύρυθμη λειτουργία.

Σημείωση: Όλες οι εικόνες αυτού του εγχειριδίου έχουν μόνο επεξηγηματικό χαρακτήρα. Το κλιματιστικό σας μπορεί να είναι ελαφρώς διαφορετικό. Το πραγματικό σχήμα υπερισχύει. Μπορεί να αλλάξουν χωρίς προειδοποίηση για μελλοντική βελτίωση.

Συντήρηση

Έξυπνη χρήση του κλιματιστικού

- Ρύθμιση της κατάλληλης θερμοκρασίας δωματίου.
- Μην φράσσετε την είσοδο ή την έξοδο του αέρα.
- Κλείνετε τις πόρτες και τα παράθυρα στη διάρκεια της λειτουργίας.
- Χρησιμοποιείτε αποτελεσματικά το χρονόμετρο.
- Εάν η μονάδα δεν πρόκειται να χρησιμοποιηθεί για μεγάλο χρονικό διάστημα, απενεργοποιήστε τον κεντρικό διακόπτη παροχής ρεύματος.
- Χρησιμοποιείτε αποτελεσματικά τις περσίδες.

Τηλεχειριστήριο

- Μην καθαρίζετε με νερό. Σκουπίζετε το χειριστήριο με ένα στεγνό πανί. Μην χρησιμοποιείτε καθαριστικό τζαμιών ή πανί με χημικά.

Εσωτερική μονάδα

- Σκουπίζετε το κλιματιστικό χρησιμοποιώντας ένα μαλακό και στεγνό πανί. Για έντονους λεκέδες, χρησιμοποιείτε ένα ουδέτερο απορρυπαντικό αραιωμένο σε νερό. Στραγγίζετε το νερό από το πανί πριν τον καθαρισμό και, στη συνέχεια, σκουπίζετε το μηχάνημα για να απομακρυνθεί εντελώς το απορρυπαντικό.
- Μην χρησιμοποιείτε για τον καθαρισμό τα εξής: βενζίνη (καύσιμο), βενζίνη (καθαριστικό), διαλυτικό ή καθαριστικό, όλα αυτά μπορεί να προκαλέσουν ζημιά στην επίστρωση της μονάδας.
- Μην χρησιμοποιείτε ζεστό νερό άνω των 40°C (104°F), καθώς μπορεί να προκαλέσει αποχρωματισμό ή παραμόρφωση.

Καθαρισμός φίλτρου αέρα

1. Ανοίξτε τη γρίλια εισόδου, τραβώντας την προς τα πάνω.
2. Αφαιρέστε το φίλτρο. Σπρώξτε ελαφρά προς τα πάνω την κεντρική γλωττίδα του φίλτρου μέχρι να απελευθερωθεί από το πώμα και αφαιρέστε το φίλτρο προς τα κάτω.
3. Καθαρίστε το φίλτρο. Χρησιμοποιήστε ηλεκτρική σκούπα για να απομακρύνετε τη σκόνη ή πλύνετε το φίλτρο με νερό. Μετά το πλύσιμο, αφήστε το φίλτρο να στεγνώσει εντελώς στη σκιά.
4. Τοποθετήστε και πάλι το φίλτρο στη θέση του πριν από τη λειτουργία.

Αντιμετώπιση προβλημάτων

Πριν καλέσετε το σέρβις, ελέγξτε τα παρακάτω.

	Φαινόμενο	Αιτία ή σημεία ελέγχου	Φαινόμενο	Αιτία ή σημεία ελέγχου
Συνήθης επιθεώρηση απόδοσης	Το σύστημα δεν επανεκκινείται αμέσως.	- Εάν το μηχάνημα σταματήσει, δεν επανεκκινείται αμέσως, παρά μόνο αφού περάσουν 3 λεπτά για προστασία του συστήματος. - Όταν το φινς τροφοδοσίας αφαιρείται και, στη συνέχεια, αποσυνδέεται και επανασυνδέεται, το κύκλωμα δεν λειτουργεί για 3 λεπτά για προστασία του κλιματιστικού	Συνήθης επιθεώρηση απόδοσης	Στη λειτουργία αφύγρανσης, η ταχύτητα του ανεμιστήρα δεν μπορεί να αλλάξει.
	Ακούγεται θόρυβος	- Στη διάρκεια της λειτουργίας ή όταν το μηχάνημα σταματά, μπορεί να ακούσετε έναν θόρυβο σαν γουργουρητό. Τα πρώτα 2-3 λεπτά μετά την εκκίνηση της μονάδας, ο θόρυβος αυτός είναι πιο αισθητός. (Αυτός ο θόρυβος προκαλείται από το ψυκτικό μέσο που κυκλοφορεί στο σύστημα). - Κατά τη λειτουργία της μονάδας μπορεί να ακουστεί κάποιος κρότος. Αυτός ο θόρυβος οφείλεται στη διαστολή ή τη συστολή του περιβλήματος λόγω αλλαγών στη θερμοκρασία. - Εάν ακούγεται δυνατός θόρυβος κατά τη λειτουργία της μονάδας, το φίλτρο αέρα μπορεί να είναι πολύ βρώμικο.	Καμία λειτουργία	- Είναι συνδεδεμένο το φινς ρεύματος; - Υπάρχει διακοπή ρεύματος; - Έχει καεί η ασφάλεια;
	Εκπέμπονται μυρωδιές.	- Αυτό οφείλεται στο γεγονός ότι στο σύστημα κυκλοφορούν οσμές από τον εσωτερικό αέρα, όπως η μυρωδιά των επίπλων, της μπιγιάς, των τσιγάρων.	Κακή ψύξη	- Είναι βρώμικο το φίλτρο αέρα; Συνήθως πρέπει να καθαρίζεται κάθε 15 ημέρες. - Υπάρχουν εμπόδια μπροστά από την είσοδο ή την έξοδο; - Έχει ρυθμιστεί σωστά η θερμοκρασία; - Υπάρχουν ανοιχτές πόρτες ή ανοιχτά παράθυρα; - Μπαίνει απευθείας ηλιακό φως από το παράθυρο στη διάρκεια της ψύξης; (χρησιμοποιήστε κουρτίνες) - Υπάρχουν πολλές πηγές θερμότητας ή πολλοί άνθρωποι στο δωμάτιο κατά τη λειτουργία ψύξης;
	Εκτινάσσονται σταγόνες ή ατμός.	- Κατά τη λειτουργία COOL ή DRY, η εσωτερική μονάδα ενδέχεται να εκτινάξει σταγόνες. Αυτό οφείλεται στην ξαφνική ψύξη του εσωτερικού αέρα.		
			Πολλαπλός έλεγχος	

Προφυλάξεις

⚠️ ΠΡΟΕΙΔΟΠΟΙΗΣΗ

Για να εγκαταστήσετε το κλιματιστικό, απευθυνθείτε στον αντιπρόσωπό σας.

Μην επιχειρήσετε να εγκαταστήσετε το κλιματιστικό μόνοι σας. Η ακατάλληλη εγκατάσταση μπορεί να προκαλέσει ηλεκτροπληξία, πυρκαγιά ή διαρροή νερού.

⚠️ ΠΡΟΕΙΔΟΠΟΙΗΣΗ

Εάν παρατηρήσετε κάποια ανωμαλία, όπως οσμή καμένου σταματήστε αμέσως τη χρήση με το κουμπί λειτουργίας και επικοινωνήστε με τον αντιπρόσωπό σας.

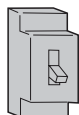

ΑΠΕΝΕΡΓΟΠΟΙΗΣΗ



ΑΥΣΤΗΡΗ ΕΦΑΡΜΟΓΗ

Χρησιμοποιήστε μια πηγή ρεύματος με αυτόματο διακόπτη για αποκλειστική χρήση.

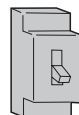

Βεβαιωθείτε ότι η διάταξη αποστράγγισης εφαρμόζει με ασφάλεια.



ΑΥΣΤΗΡΗ ΕΦΑΡΜΟΓΗ

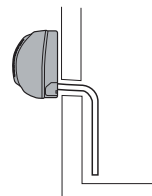

Συνδέστε το βύσμα του καλώδιου τροφοδοσίας μέχρι τέρμα στην πρίζα.



ΑΥΣΤΗΡΗ ΕΦΑΡΜΟΓΗ

Βεβαιωθείτε ότι χρησιμοποιείτε τη σωστή τάση.



ΑΥΣΤΗΡΗ ΕΦΑΡΜΟΓΗ

1. Μην αφήνετε το καλώδιο τροφοδοσίας τεντωμένο και μην συνδέετε το βύσμα του μέχρι τη μέση.
2. Μην εγκαταστήσετε το κλιματιστικό σε σημείο όπου υπάρχει πιθανότητα διαρροής εύφλεκτων αερίων γύρω από τη μονάδα.
3. Μην εκθέτετε τη μονάδα σε ατμούς ή αναθυμιάσεις λαδιού.



ΑΠΑΓΟΡΕΥΣΗ

Μην τοποθετείτε το καλώδιο τροφοδοσίας σε δέσμη.

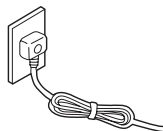

ΑΠΑΓΟΡΕΥΣΗ

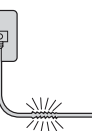

ΑΠΑΓΟΡΕΥΣΗ

Προσέξτε να μην προκαλέσετε ζημιά στο καλώδιο τροφοδοσίας.

Μην εισάγετε αντικείμενα στην είσοδο ή την έξοδο αέρα της μονάδας.



ΑΠΑΓΟΡΕΥΣΗ

Μην ξεκινάτε ή διακόπτετε τη λειτουργία αποσυνδέοντας το καλώδιο τροφοδοσίας κ.λπ.



ΑΠΑΓΟΡΕΥΣΗ

Μην στρέψετε τη ροή του αέρα κατευθύναν σε ανθρώπους, ειδικά σε βρέφη ή ηλικιωμένους.



ΑΠΑΓΟΡΕΥΣΗ

Μην επιχειρήσετε να επισκευάσετε ή να ανακατασκευάσετε μόνοι σας τη μονάδα.

Συνδέστε το καλώδιο γείωσης



γείωση

⚠️ ΠΡΟΣΟΧΗ

Μην χρησιμοποιείτε το προϊόν για την αποθήκευση τροφίμων, έργων τέχνης, λεπτών οργάνων ακριβείας, αναπαραγωγή ή καλλιέργεια.



ΑΠΑΓΟΡΕΥΣΗ

Ειδικά αν χρησιμοποιείτε ταυτόχρονα και κάποια άλλη συσκευή, από καιρό σε καιρό ανανεώνετε τον αέρα.



ΑΥΣΤΗΡΗ ΕΦΑΡΜΟΓΗ

Μην χειρίζεστε τον διακόπτη με βρεγμένα χέρια.



ΑΠΑΓΟΡΕΥΣΗ

Μην εγκαθιστάτε τη μονάδα κοντά σε τζάκι ή άλλη συσκευή θέρμανσης.



ΑΠΑΓΟΡΕΥΣΗ

Βεβαιωθείτε ότι η βάση εγκατάστασης βρίσκεται σε καλή κατάσταση.



ΑΠΑΓΟΡΕΥΣΗ

Μην χρησιμοποιείτε νερό για τον καθαρισμό της μονάδας.



ΑΠΑΓΟΡΕΥΣΗ

Μην τοποθετείτε ζώα ή φυτά στη διαδρομή της ροής του αέρα.



ΑΠΑΓΟΡΕΥΣΗ

Μην τοποθετείτε αντικείμενα πάνω στη συσκευή και μην ανεβαίνετε πάνω στη συσκευή.



ΑΠΑΓΟΡΕΥΣΗ

Μην τοποθετείτε βάζα ή δοχεία με νερό πάνω στη συσκευή.



ΑΠΑΓΟΡΕΥΣΗ

Προφυλάξεις

ΠΡΟΕΙΔΟΠΟΙΗΣΗ

- Η μονάδα πρέπει να αποθηκεύεται σε χώρο όπου δεν υπάρχουν μόνιμες πηγές ανάφλεξης (π.χ. γυμνή φλόγα, συσκευή αερίου σε λειτουργία ή ηλεκτρικό θερμαντικό σώμα σε λειτουργία).
- Αυτή η συσκευή δεν προορίζεται για χρήση από παιδιά ή άτομα με μειωμένες σωματικές, αισθητηριακές ή νοητικές ικανότητες ή έλλειψη εμπειρίας ή γνώσεων, εκτός εάν βρίσκονται υπό επίβλεψη ή εάν έχουν λάβει οδηγίες για την ασφαλή χρήση της συσκευής και γνωρίζουν τους κινδύνους που ενέχει. Τα παιδιά δεν επιτρέπεται να παίζουν με τη συσκευή.
- Διαβάστε τις οδηγίες συντήρησης πριν ανοίξετε τη συσκευή.
- Μπορεί να προκληθεί ερεθισμός των ματιών ή του δέρματος από την έκθεση στην επάνω είσοδο αέρα και στο εσωτερικό. Κατά την αφαίρεση και αντικατάσταση του αέρα για συντήρηση, βεβαιωθείτε ότι το ρεύμα είναι αποσυνδεδεμένο πριν πλησιάσετε το προϊόν.
- Πριν από την αντικατάσταση ή τον καθαρισμό του λαμπτήρα UV-C, η μονάδα πρέπει να αποσυνδεθεί από την παροχή ρεύματος.

ΣΥΜΜΟΡΦΩΣΗ ΤΩΝ ΜΟΝΤΕΛΩΝ ΜΕ ΤΟΥΣ ΕΥΡΩΠΑΪΚΟΥΣ ΚΑΝΟΝΙΣΜΟΥΣ

Κλίμα: Τάση T1: 220-240 V

CE

Όλα τα προϊόντα συμμορφώνονται με τις ακόλουθες ευρωπαϊκές διατάξεις:

2014/53/ΕΕ (ΟΔΗΓΙΑ ΓΙΑ ΤΟΝ ΡΑΔΙΟΕΞΟΠΛΙΣΜΟ) 2014/517/ΕΕ (ΦΘΟΡΙΩΜΕΝΟ ΑΕΡΙΟ ΤΟΥ ΘΕΡΜΟΚΗΠΙΟΥ) 2010/30/ΕΕ (ΕΝΕΡΓΕΙΑ) 2009/125/ΕΚ (ΕΝΕΡΓΕΙΑ) 2006/1907/ΕΚ (REACH)

RoHS

Τα προϊόντα συμμορφώνονται με τις απαιτήσεις της οδηγίας 2011/65/ΕΕ του Ευρωπαϊκού Κοινοβουλίου και του Συμβουλίου για τον περιορισμό της χρήσης ορισμένων επικίνδυνων ουσιών σε ηλεκτρικό και ηλεκτρονικό εξοπλισμό (οδηγία RoHS της ΕΕ)

ΑΗΗΕ

Σύμφωνα με την οδηγία 2012/19/ΕΕ του Ευρωπαϊκού Κοινοβουλίου, ενημερώνουμε τον καταναλωτή σχετικά με τις απαιτήσεις για την απόρριψη ηλεκτρικών και ηλεκτρονικών προϊόντων.

ΑΠΑΙΤΗΣΕΙΣ ΔΙΑΘΕΣΗΣ:



Το κλιματιστικό σας είναι επισημασμένο με αυτό το σύμβολο, το οποίο σημαίνει ότι τα ηλεκτρικά και ηλεκτρονικά προϊόντα δεν πρέπει να αναμειγνύονται με μη διαχωρισμένα οικιακά απορρίμματα. Μην επιχειρήσετε να αποσυναρμολογήσετε το σύστημα, η αποσυναρμολόγηση του κλιματιστικού, η επεξεργασία του ψυκτικού μέσου, του λαδιού και άλλων μερών πρέπει να γίνεται

από εξειδικευμένο τεχνικό σύμφωνα με τους τοπικούς και εθνικούς κανονισμούς. Το κλιματιστικό πρέπει να υποβληθεί σε επεξεργασία σε ειδική εγκατάσταση επεξεργασίας για επαναχρησιμοποίηση, ανακύκλωση και ανάκτηση.

Διασφαλίζοντας τη σωστή απόρριψη αυτού του προϊόντος, θα βοηθήσετε να αποφευχθούν πιθανές αρνητικές επιπτώσεις στο περιβάλλον και στην ανθρώπινη υγεία. Επικοινωνήστε με τον εγκαταστάτη σας ή την τοπική Αρχή για περισσότερες πληροφορίες. Η μπαταρία πρέπει να αφαιρείται από το τηλεχειριστήριο και να απορρίπτεται ξεχωριστά σύμφωνα με την τοπική και την εθνική νομοθεσία.

Wi-Fi

- Μέγιστη ισχύς ασύρματης μετάδοσης (20 dBm)

- Εύρος συχνοτήτων ασύρματης λειτουργίας (2.400~2.483,5 MHz)

ΣΗΜΑΝΤΙΚΕΣ ΠΛΗΡΟΦΟΡΙΕΣ ΣΧΕΤΙΚΑ ΜΕ ΤΟ ΧΡΗΣΙΜΟΠΟΙΟΥΜΕΝΟ ΨΥΚΤΙΚΟ ΜΕΣΟ

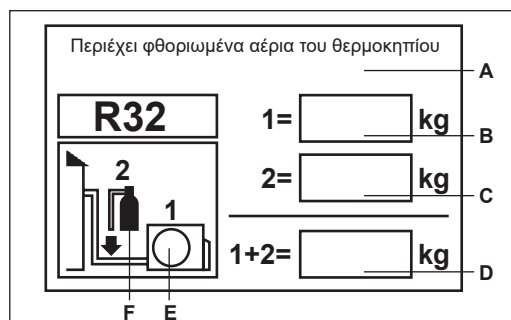

Αυτό το προϊόν περιέχει φθοριωμένα αέρια του θερμοκηπίου. Μην τα απελευθερώνετε στην ατμόσφαιρα.

Τύπος ψυκτικού: R32

GWP=675

GWP= δυναμικό υπερθέρμανσης του πλανήτη

Συμπληρώστε με ανεξίτηλο μελάνι,

- 1 το φορτίο ψυκτικού μέσου του προϊόντος στο εργοστάσιο
- 2 το πρόσθετο φορτίο ψυκτικού μέσου που προστίθεται στο πεδίο εγκατάστασης και

- 1 το συνολικό φορτίο ψυκτικού μέσου

στην ετικέτα φορτίου ψυκτικού μέσου που παρέχεται με το προϊόν. Η συμπληρωμένη ετικέτα πρέπει να προσαρτηθεί κοντά στο στόμιο φόρτισης του προϊόντος

(π.χ. στο εσωτερικό του καλύμματος του καθορισμένου σημείου).

A Περιέχει φθοριωμένα αέρια του θερμοκηπίου

B Εργοστασιακό φορτίο ψυκτικού μέσου του προϊόντος: βλ.

πινακίδα στοιχείων της μονάδας

Γ Πρόσθετο φορτίο ψυκτικού μέσου που προστίθεται στο πεδίο εγκατάστασης

Δ Συνολικό φορτίο ψυκτικού μέσου

E Εξωτερική μονάδα

ΣΤ Φιάλη ψυκτικού μέσου και γραμμή φόρτισης

MANUAL DE INSTRUCCIONES GUÍA RÁPIDA

APARATO DE AIRE ACONDICIONADO TIPO SPLIT

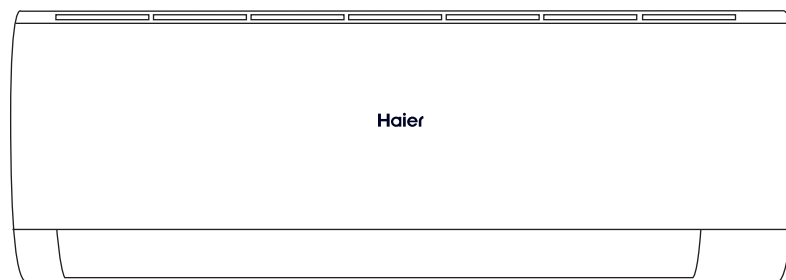

Español



- Introduzca la referencia del producto en el campo de búsqueda para obtener el manual completo
- Lea este manual de instrucciones antes de utilizar el aparato de aire acondicionado. Guarde este manual de instrucciones para futuras consultas
Este aparato está lleno de gas refrigerante R32.



Mando a distancia

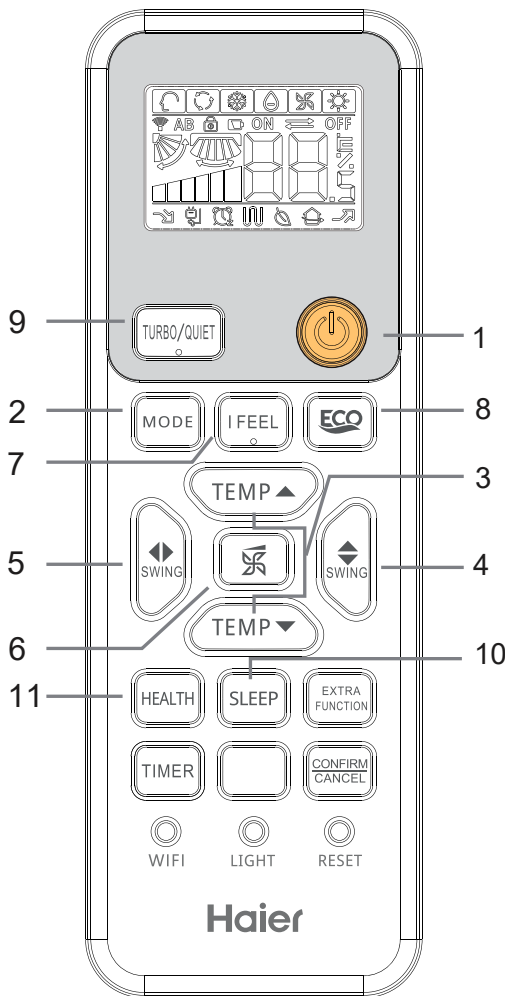

3. Botón TEMP

Pulse el botón / .

Al pulsar el botón, la temperatura aumenta o disminuye en 1 °C; si se mantiene pulsado, la temperatura cambia rápidamente.

4. SWING UP & DOWN

Con cada pulsación del botón, el mando a distancia mostrará el siguiente ciclo:

Modo HEAT:

Otros modos:

5. SWING LEFT & RIGHT

Con cada pulsación del botón SWING hacia la izquierda o la derecha, el mando a distancia muestra lo siguiente:

Mando a distancia:



6. Botón FAN SPEED

La velocidad del ventilador cambia de la siguiente manera con cada pulsación:

Mando a distancia:



FUNCIONES PRINCIPALES

1. ON/OFF

Pulse el botón ON y OFF para encender y apagar el aparato.

2. MODE

El modo cambia de la siguiente manera con cada pulsación:

Modo AUTO → Modo COOL → Modo DRY → Modo FAN
→ Modo HEAT

Modo de funcionamiento	AUTO	COOL	SECO	FAN	HEAT
Mando a distancia					

ES

FUNCIONES AVANZADAS

7. Botón FEEL

El sensor del mando a distancia se activa y envía los datos de temperatura a la unidad interior cada 3 minutos, y el equipo de aire acondicionado actúa atendiendo a esta información.

8. Botón ECO



Pulse el botón  para activar la función ECO.

9. Botón TURBO/QUIET



Pulse el botón  para cambiar entre los modos Turbo y Silent. Con cada pulsación del botón, el mando a distancia cambia como se muestra a continuación:



10. Botón SLEEP

Pulse el botón , el mando a distancia mostrará  y entrará en modo de suspensión. Pulse de nuevo el botón  para cancelar la función de suspensión.

11. Botón Health

Pulse el botón , el mando a distancia mostrará  y se iniciará la función Health. Pulse de nuevo el botón  para cancelar la función Health.

Nota: Todas las ilustraciones de este manual son meramente explicativas. Su aparato de aire acondicionado puede ser ligeramente diferente. Prevalecerá la forma real. Están sujetas a cambios sin previo aviso para futuras mejoras.

Mantenimiento

Para hacer un uso inteligente del aparato de aire acondicionado

- Ajuste la temperatura ambiente adecuada.
- No bloquee la entrada ni la salida de aire.
- Cierre las puertas y las ventanas durante el funcionamiento.
- Utilice el temporizador de forma eficaz.
- Si no va a utilizar el aparato durante un periodo prolongado, desconecte la fuente de alimentación principal.
- Utilice las lamas de forma eficaz.

Mando a distancia

- No limpie con agua. Limpie el mando con un paño seco. No utilice limpiacristales ni productos químicos.

Estructura exterior

- Limpie el aparato de aire acondicionado con un paño suave y seco. Para manchas difíciles, utilice un detergente neutro diluido en agua. Escurra el agua del paño antes de limpiar y, a continuación, elimine por completo el detergente.
- No utilice los siguientes productos: gasolina, bencina, diluyente o limpiador, ya que pueden dañar el revestimiento del aparato.
- No utilice agua caliente a más de 40 °C, ya que puede causar decoloración o deformación.

Limpieza del filtro de aire

1. Abra la rejilla de entrada tirando de ella hacia arriba.
2. Extraiga el filtro. Empuje ligeramente hacia arriba la lengüeta central del filtro hasta que se suelte de la tapa y tire del filtro hacia abajo para extraerlo.
3. Limpie el filtro. Utilice un aspirador para eliminar el polvo o lave el filtro con agua. Después de lavar, seque el filtro completamente a la sombra.
4. Vuelva a colocar el filtro en su sitio antes de poner el aparato en funcionamiento.

Localización y resolución de problemas

Antes de llamar al servicio técnico, compruebe lo siguiente.

	Fenómeno	Causa o puntos de control		Fenómeno	Causa o puntos de control
Inspección del funcionamiento normal	El sistema no se reinicia inmediatamente.	- Si el aparato se para, no se reiniciará hasta transcurridos tres minutos para proteger el sistema. - Al desenchufar y volver a enchufar el enchufe, el circuito de protección se desactiva durante tres minutos para proteger el aparato.	Inspección del funcionamiento normal	En modo DRY, la velocidad del ventilador no se puede modificar.	- En modo DRY, si la temperatura ambiente desciende por debajo de la temperatura establecida de 2°C, el aparato funcionará de manera intermitente a velocidad baja, independientemente del ajuste del ventilador.
	Se oye un ruido	- Durante el funcionamiento o cuando el aparato está parado, se oye un gorgoteo. Durante los primeros dos o tres minutos después de poner en marcha la unidad, este ruido es más perceptible. (Este ruido es causado por el refrigerante que entra en el sistema). - Durante el funcionamiento del aparato se oye un chasquido. Este ruido se debe a la dilatación o contracción de la estructura exterior por los cambios de temperatura. - Si oye un ruido fuerte cuando la unidad está en funcionamiento, es posible que el filtro de aire esté demasiado sucio.		Comprobación múltiple	Falta de funcionamiento
	Se generan olores.	- Esto se debe a que el sistema hace circular los olores del aire interior, como el olor de los muebles, la pintura o el tabaco.	Refrigeración deficiente		- ¿Está sucio el filtro de aire? Por lo general, debe limpiarse cada 15 días. - ¿Hay algún obstáculo delante de la toma de aire? - ¿Se ha ajustado correctamente la temperatura? - ¿Hay alguna puerta o ventana abierta? - ¿Entra luz solar directa por la ventana durante la operación de refrigeración? (usar cortinas) - ¿Hay demasiadas fuentes de calor o demasiadas personas en la habitación durante la operación de refrigeración?
	Se expulsa vaho o vapor.	- Durante el modo COOL o DRY, el aparato puede expulsar vaho. Esto se debe al enfriamiento repentino del aire interior.			

Precauciones

⚠ ADVERTENCIA

Para instalar el aparato de aire acondicionado, póngase en contacto con su distribuidor.

No intente instalar el aparato de aire acondicionado usted mismo. Una instalación incorrecta puede provocar una descarga eléctrica, un incendio o una fuga de agua.

⚠ ADVERTENCIA

Si se detecta alguna anomalía, como pequeñas quemaduras, deje de utilizar inmediatamente el botón de funcionamiento y póngase en contacto con su distribuidor.

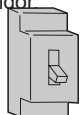

OFF



APLICACIÓN
ESTRICTA

Utilice una fuente de alimentación con disyuntor para uso exclusivo.

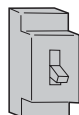

Compruebe que el desagüe encaje a la perfección.



APLICACIÓN
ESTRICTA

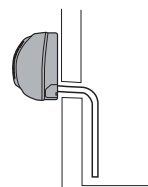

Inserte el cable de alimentación hasta el fondo de la toma de corriente.



APLICACIÓN
ESTRICTA

Utilice la tensión correcta.



APLICACIÓN
ESTRICTA

1. No deje el cable de alimentación extendido ni enchufado hasta la mitad.
2. No lo instale en un lugar donde exista la posibilidad de que se produzcan fugas de gas inflamable alrededor de la unidad.
3. No exponga el aparato a vapor o vapores de aceite.



PROHIBICIÓN

No enrolle el cable de alimentación.

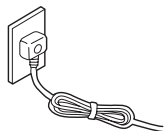

PROHIBICIÓN

No dañe el cable de alimentación.

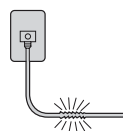

PROHIBICIÓN

No introduzca ningún objeto en la entrada o salida de aire del aparato.



PROHIBICIÓN

No inicie ni detenga el funcionamiento desenchufando el cable de alimentación.



PROHIBICIÓN

No dirija el flujo de aire directamente hacia las personas, especialmente bebés o personas de edad avanzada.



PROHIBICIÓN

No intente reparar o restablecer el aparato usted mismo.

Conecte el cable a tierra



conectar a tierra

⚠ PRECAUCIÓN

No utilice el aparato para almacenar alimentos, obras de arte, instrumentos de precisión, cría o cultivo.



PROHIBICIÓN

Especialmente si está utilizando un electrodoméstico al mismo tiempo, respire aire fresco de vez en cuando.



APLICACIÓN
ESTRICTA

No accione el interruptor con las manos húmedas.



PROHIBICIÓN

No instale el aparato cerca de una chimenea u otro aparato de calefacción.



PROHIBICIÓN

Compruebe que el soporte de instalación esté en buen estado.



PROHIBICIÓN

No utilice agua para limpiar el aparato.



PROHIBICIÓN

No sitúe animales o plantas en la trayectoria directa del flujo de aire.



PROHIBICIÓN

No coloque ningún objeto encima del aparato ni se suba a él.



PROHIBICIÓN

No coloque jarrones o recipientes con agua encima del aparato.



PROHIBICIÓN

Precauciones

ADVERTENCIA

- El aparato debe almacenarse en una habitación en la que no haya fuentes de ignición permanentes (por ejemplo, una llama abierta, un aparato de gas encendido o un calefactor eléctrico encendido).
- Este aparato no está previsto para su uso por parte de niños o personas con capacidades físicas, sensoriales o mentales reducidas o con falta de experiencia o conocimientos; los usuarios siempre deben ser supervisados o haber sido instruidos en el uso seguro del aparato y ser conscientes de los peligros que conlleva. Los niños no deben jugar con el aparato.
- Lea las instrucciones de mantenimiento antes de abrir el aparato.
- La exposición a la entrada de aire superior y al interior puede provocar irritación ocular o cutánea. Al retirar y sustituir el aire para el mantenimiento, asegúrese de que la fuente de alimentación esté desconectada antes de acercarse al aparato.
- Antes de sustituir o limpiar la lámpara UV-C, desconecte el aparato de la red eléctrica.

CONFORMIDAD DE LOS MODELOS CON LA NORMATIVA EUROPEA

Clima: T1 Tensión: 220-240 V

CE _____

Todos los productos cumplen las siguiente normativa europea:

2014/53/UE (EQUIPOS RADIOELÉCTRICOS) 2014/517/UE (GAS-F)

2010/30/UE (ENERGÍA) 2009/125/CE (ENERGÍA) 2006/1907/

CE (REACH)

RUS _____

Los productos cumplen los requisitos de la Directiva

2011/65/UE del Parlamento Europeo y del Consejo sobre restricciones

a la utilización de determinadas sustancias peligrosas en aparatos

eléctricos y electrónicos (Directiva RUSP de la UE)

RAEE _____

De conformidad con la Directiva 2012/19/UE del Parlamento Europeo

y del Consejo, informamos al consumidor sobre los requisitos para la

eliminación de productos eléctricos y electrónicos.

REQUISITOS DE ELIMINACIÓN: _____

Su aparato de aire acondicionado está marcado con este símbolo,



que significa que los productos eléctricos y electrónicos no deben mezclarse con los residuos domésticos sin clasificar. No intente desmontar el aparato usted mismo:

el desmontaje del aparato de aire acondicionado, el tratamiento del refrigerante, el aceite y otras piezas deben

ser efectuados

por un técnico cualificado de acuerdo con la normativa local y nacional.

El aparato de aire acondicionado debe tratarse en una instalación de tratamiento especializada para su reutilización, reciclado y revalorización.

Al eliminar este producto correctamente, ayudará a evitar posibles consecuencias negativas para el medio ambiente y la salud humana.

Póngase en contacto con su instalador o con las autoridades locales para obtener más información. La pila del mando a distancia debe extraerse y eliminarse por separado de acuerdo con la normativa local y nacional.

Wifi _____

- Potencia máxima de transmisión inalámbrica (20 dBm)

- Gama de frecuencias de funcionamiento inalámbrico

(2 400~2 483,5 MHz)

INFORMACIÓN IMPORTANTE SOBRE EL REFRIGERANTE UTILIZADO

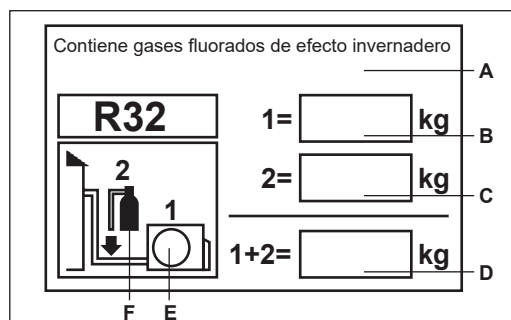

Este producto contiene gases fluorados de efecto invernadero. No liberar a la atmósfera.

Tipo de refrigerante: R32

PCG=675

PCG=potencial de calentamiento global

Rellene con tinta indeleble,

- 1 la carga de refrigerante del producto en fábrica
- 2 la carga adicional de refrigerante añadida sobre el terreno y
- 1 la carga total de refrigerante

en la etiqueta de carga de refrigerante suministrada con el producto. La etiqueta cumplimentada debe colocarse cerca del puerto de carga del producto

(por ejemplo, en el interior de la tapa del punto de ajuste).

A Contiene gases fluorados de efecto invernadero

B Carga de refrigerante de fábrica del producto: véase la placa de datos del equipo

C Carga adicional de refrigerante añadida sobre el terreno

D Carga de refrigerante total

E Unidad exterior

F Cilindro de refrigerante y línea de carga

MANUEL D'UTILISATION GUIDE RAPIDE

CLIMATISEUR INDIVIDUEL DE TYPE SPLIT

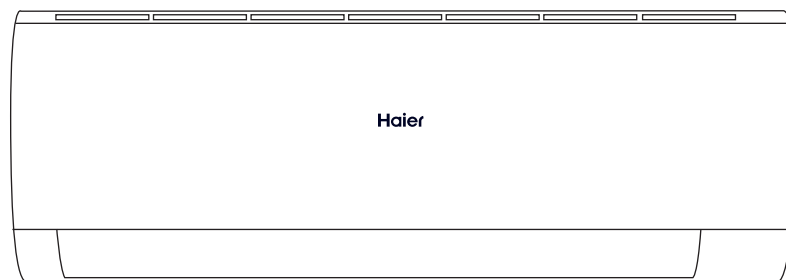

Français



- Saisissez la référence du produit dans le champ de recherche pour obtenir le manuel complet
- Veuillez lire ce manuel d'utilisation avant d'utiliser le climatiseur. Conservez ce manuel d'utilisation pour toute référence ultérieure. Cet appareil est rempli de R32.



■ Télécommande

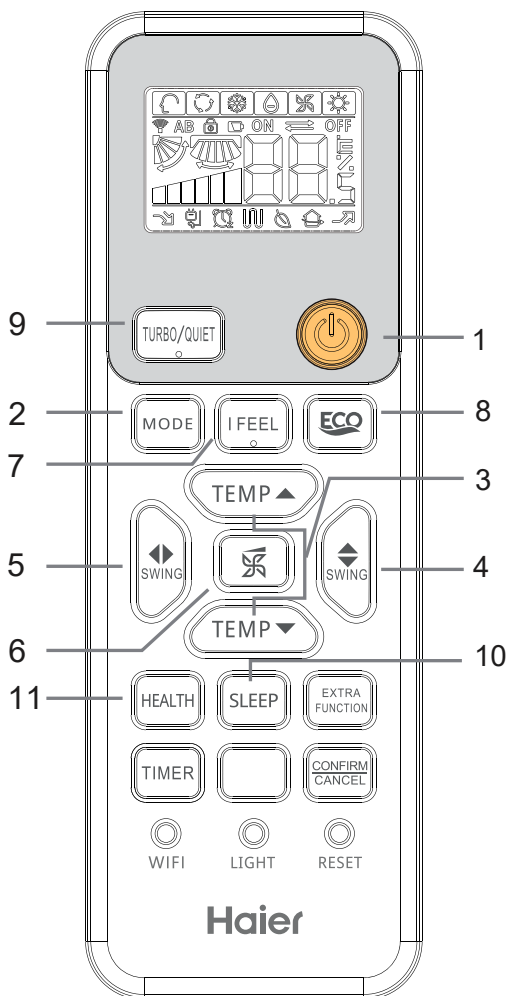

4. OSCILLATION VERS LE HAUT ET VERS LE BAS

Chaque fois que vous appuyez sur la touche swing, la télécommande affiche le cycle suivant :

MODE CHAUFFAGE :



Autres modes :



5. OSCILLATION VERS LA GAUCHE ET VERS LA DROITE

Pour chaque pression sur SWING gauche/droite la télécommande affiche ce qui suit :

Télécommande :

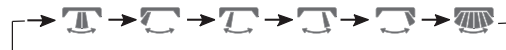

6. Bouton FAN SPEED

Pour chaque pression, la vitesse du ventilateur change comme suit :

Télécommande :

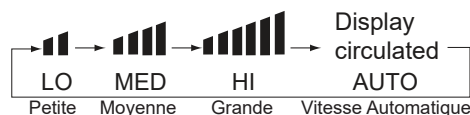

FONCTIONS PRINCIPALES

1. MARCHE/ARRÊT DE L'ALIMENTATION

Appuyer sur le bouton ON et OFF pour commuter les unités.

2. MODE

Pour chaque pression, le mode change comme suit :

Mode AUTO → Mode de refroidissement → Mode DRY
→ Mode FAN - → Mode de chauffage

Mode de fonctionnement	AUTO	COOL	SEC	FAN	CHA-LEUR
Télécommande					

3. Touche TEMP

Appuyez sur la / touche /.

Chaque fois que l'on appuie sur la touche, la température réglée augmente ou diminue de 1°C ; si l'on maintient la touche enfoncée, la température change rapidement.

FONCTIONS AVANCÉES

7. Bouton I FEEL

Le capteur de la télécommande s'active et envoie les données de température à l'unité intérieure toutes les 3 minutes, et le climatiseur fonctionne en fonction de ces informations.

8. Touche ECO



Appuyez sur la touche  pour activer la fonction Mode Economie d'energie.

9. Touche TURBO/QUIET

Appuyez sur le bouton  pour passer facilement du mode Turbo au mode Silence. Chaque fois que vous appuyez sur la touche, la télécommande change comme indiqué ci-dessous :



10. Touche SLEEP

Appuyez sur la touche , la télécommande affichera  puis entrera en mode veille. Appuyez à nouveau sur la touche  pour annuler la fonction de mise en veille.

11. Bouton santé

Appuyez sur la touche , la télécommande affiche  et la fonction Air Pur. Appuyez à nouveau sur la touche  pour annuler la fonction Santé.

Remarque : Toutes les illustrations de ce manuel sont fournies à titre d'explication uniquement. Votre climatiseur peut être légèrement différent. La forme réelle prévaut. Elles sont susceptibles d'être modifiées sans préavis en vue d'améliorations futures.

Maintenance

Pour une utilisation intelligente du climatiseur

- Réglage de la température ambiante.
- Ne pas obstruer l'entrée ou la sortie d'air.
- Fermez les portes et les fenêtres pendant fonctionnement.
- Utilisez le minuteur de manière efficace.
- Si l'appareil n'est pas utilisé pendant une longue période, coupez l'interrupteur principal d'alimentation.
- Utiliser les grilles de manière efficace.

Télécommande

- Ne pas nettoyer à l'eau. Essayez le contrôleur avec un chiffon sec. N'utilisez pas de nettoyant pour vitres ou de chiffon chimique.

Corps intérieur

- Essuyez le climatiseur à l'aide d'un chiffon doux et sec. Pour les taches importantes, utiliser un détergent neutre dilué avec de l'eau. Essorez l'eau du chiffon avant de l'essuyer, puis essuyez complètement le détergent.
- Ne pas utiliser les produits suivants pour le nettoyage : essence, benzine, diluant ou produit de nettoyage, qui risquent d'endommager le revêtement de l'appareil.
- Ne pas chauffer l'eau à plus de 40°C (104°F), car cela peut entraîner une décoloration ou une déformation.

Nettoyage du filtre à air

1. Ouvrez la grille d'entrée en la tirant vers le haut.
2. Retirer le filtre. Poussez légèrement la languette centrale du filtre vers le haut jusqu'à ce qu'elle se détache du bouchon, puis retirez le filtre le filtre vers le bas.
3. Nettoyer le filtre. Utilisez un aspirateur pour enlever la poussière ou lavez le filtre avec de l'eau. Après le lavage, sécher le filtre complètement à l'ombre.
4. Remettre le filtre en place avant l'utilisation.

Dépannage

Avant d'appeler le service après-vente, vérifiez les points suivants.

	Phénomène	Cause ou points de contrôle		Phénomène	Cause ou points de contrôle
Inspection des performances normales	Le système ne redémarre pas immédiatement.	- Si la machine est arrêtée, elle ne redémarrera pas immédiatement avant que 3 minutes se soient écoulées pour protéger le système. - Lorsque la fiche d'alimentation est retirée, puis débranchée et rebranchée, le circuit de protection s'active pendant 3 minutes pour protéger le climatiseur	Inspection des performances normales	En mode sec, la vitesse du ventilateur ne peut pas être modifiée.	-En mode DRY, si la température de la pièce tombe en dessous de la température de consigne de 2°C, l'appareil fonctionnera par intermittence en BASSE vitesse, quel que soit le réglage FAN.
	Un bruit se fait entendre	- Pendant le fonctionnement ou lorsque la machine est arrêtée, vous pouvez entendre un bruit de gargouillement. Pendant les 2 à 3 minutes qui suivent le démarrage de l'appareil, ce bruit est plus perceptible. (Ce bruit est causé par la circulation du réfrigérant dans le système). - Un bruit de craquement peut être entendu pendant le fonctionnement de l'appareil. Ce bruit est dû à la dilatation ou à la contraction de l'armoire sous l'effet des changements de température. - Si vous entendez un bruit fort lorsque l'appareil fonctionne, il se peut que le filtre à air soit trop encrassé.		Aucune opération	- La fiche d'alimentation est-elle branchée ? - Y a-t-il une panne de courant ? - Le fusible a-t-il sauté ?
	Des odeurs sont générées.	- En effet, le système fait circuler les odeurs de l'air intérieur, telles que l'odeur des meubles, de la peinture ou des cigarettes.	Contrôle multiple	Mauvais refroidissement	- Le filtre à air est-il encrassé ? Il doit généralement être nettoyé tous les 15 jours. - Y a-t-il des obstacles devant la prise d'air ou la sortie d'air ? - La température a-t-elle été réglée correctement ? - Des portes ou des fenêtres sont-elles restées ouvertes ? - La lumière directe du soleil entre-t-elle par la fenêtre pendant le refroidissement ? (utiliser les rideaux) -Y a-t-il trop de sources de chaleur ou trop de personnes dans la pièce pendant l'opération de refroidissement ?
	De la brume ou de la vapeur sont émises.	- En mode COOL ou DRY, l'unité intérieure peut émettre de la buée. Cela est dû au refroidissement soudain de l'air intérieur.			

Précautions

⚠ AVERTISSEMENT

Pour installer le climatiseur, veuillez contacter votre installateur ou revendeur.

N'essayez pas d'installer le climatiseur vous-même. Une installation incorrecte peut entraîner un choc électrique, un incendie ou une fuite d'eau.

⚠ AVERTISSEMENT

Si vous constatez une anomalie telle qu'une brûlure, cessez immédiatement d'utiliser le bouton de commande et contactez votre revendeur.

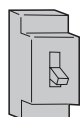

OFF



APPLICATION
STRICTE

Utiliser une source d'alimentation dotée d'un disjoncteur pour un usage exclusif.

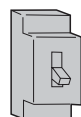

Vérifier que le drain est bien fixé.



APPLICATION
STRICTE

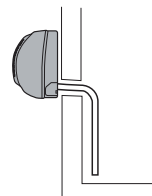

Branchez le câble d'alimentation à fond dans la prise.



APPLICATION
STRICTE

Veillez à utiliser la tension correcte.



APPLICATION
STRICTE

1. Ne laissez pas le cordon d'alimentation étendu ou branché à moitié.
2. N'installez pas l'appareil dans un endroit où il y a un risque de fuite de gaz inflammable autour de l'appareil.
3. Ne pas exposer l'appareil à la vapeur ou aux vapeurs d'huile.



INTERDICTION

Ne placez pas le cordon d'alimentation dans un paquet.

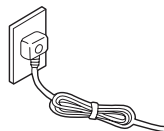

INTERDICTION

Veillez à ne pas endommager le cordon d'alimentation.

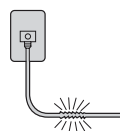

INTERDICTION

N'insérez pas d'objets dans l'entrée ou la sortie d'air de l'appareil.



INTERDICTION

Ne pas démarrer ou arrêter l'opération en débranchant le câble d'alimentation, etc.



INTERDICTION

Ne pas diriger le flux d'air directement vers les personnes, en particulier les nourrissons et les personnes âgées.



INTERDICTION

N'essayez pas de réparer ou de reconstruire vous-même.

Connecter le câble de mise à la terre



mise à la terre

⚠ ATTENTION

Ne pas utiliser pour conserver des aliments, des œuvres d'art, des instruments de précision, pour l'élevage ou la culture.



INTERDICTION

Surtout si vous utilisez un appareil en même temps, prenez l'air de temps en temps.



APPLICATION
STRICTE

Ne pas utiliser l'interrupteur avec les mains humides.



INTERDICTION

N'installez pas l'appareil à proximité d'une cheminée ou d'un autre appareil de chauffage.



INTERDICTION

Vérifier que le support d'installation est en bon état.



INTERDICTION

Ne pas utiliser d'eau pour nettoyer l'appareil.



INTERDICTION

Ne placez pas d'animaux ou de plantes dans la trajectoire directe du flux d'air.



INTERDICTION

Ne placez pas d'objets sur l'appareil et ne montez pas dessus.



INTERDICTION

Ne placez pas de vase ou de récipient d'eau sur l'appareil.



INTERDICTION

Précautions

AVERTISSEMENT

- L'appareil doit être stocké dans un local où il n'y a pas de sources d'inflammation permanentes (par exemple, une flamme nue, un appareil à gaz en fonctionnement ou un chauffage électrique en fonctionnement).
- Cet appareil n'est pas destiné à être utilisé par des enfants ou des personnes dont les capacités physiques, sensorielles ou mentales sont réduites ou qui manquent d'expérience ou de connaissances, à condition qu'ils aient reçu une surveillance ou des instructions concernant l'utilisation de l'appareil en toute sécurité et qu'ils soient conscients des risques encourus. Les enfants ne doivent pas jouer avec l'appareil.
- Lire les instructions d'entretien avant d'ouvrir l'appareil.
- Une irritation des yeux ou de la peau peut résulter d'une exposition à l'entrée d'air supérieure et à l'intérieur. Lors du retrait et du remplacement de l'air pour l'entretien, assurez-vous que l'alimentation est déconnectée avant d'approcher le produit.
- Avant de remplacer ou de nettoyer la lampe UV-C, l'appareil doit être déconnecté de l'alimentation électrique.

CONFORMITÉ AUX RÉGLEMENTATIONS EUROPÉENNES POUR LES MODÈLES

Le climat : T1 Tension : 220-240V

CE _____

Tous les produits sont conformes aux dispositions européennes suivantes :

2014/53/EU (ROUGE) 2014/517/EU (F-GAZ) 2010/30/EU (ÉNERGIE)

2009/125/EC (ÉNERGIE) 2006/1907/CE (REACH)

RoHS _____

Les produits sont conformes aux exigences de la directive

2011/65/EU du Parlement européen et du Conseil relative à la

limitation de l'utilisation de certaines substances dangereuses dans les équipements électriques et électroniques (directive RoHS de l'UE)

DEEE _____

Conformément à la directive 2012/19/UE du Parlement européen, nous informons par la présente le consommateur des exigences relatives à la mise au rebut des produits électriques et électroniques.

LES EXIGENCES EN MATIÈRE D'ÉLIMINATION : _____

Votre climatiseur est marqué de ce symbole, qui signifie que les produits



électriques et électroniques ne doivent pas être mélangés avec les déchets ménagers non triés. N'essayez pas de démonter le système vous-même : le démontage du climatiseur, le traitement du réfrigérant, de l'huile et d'autres pièces doivent être effectués par des spécialistes

par un technicien qualifié, conformément aux réglementations locales et nationales. Le climatiseur doit être traité dans une installation de traitement spécialisée en vue de sa réutilisation, de son recyclage et de sa récupération.

En veillant à ce que ce produit soit éliminé correctement, vous contribuerez à prévenir les conséquences négatives potentielles pour l'environnement et la santé humaine. Veuillez contacter votre installateur ou les autorités locales pour plus d'informations. La pile doit être retirée de la télécommande et éliminée séparément conformément à la législation locale et nationale.

Wi-Fi _____

- Puissance d'émission maximale sans fil (20dBm)

- Gamme de fréquences de fonctionnement sans fil (2400~2483,5MHz)

47

INFORMATIONS IMPORTANTES CONCERNANT LE FLUIDE FRIGORIGÈNE UTILISÉ

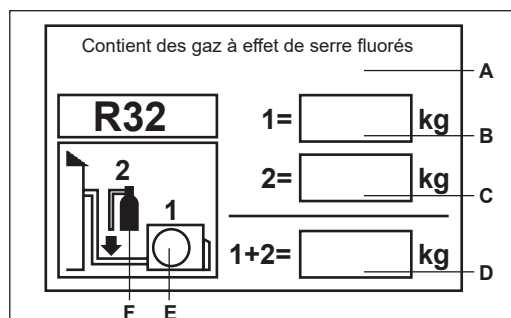

Ce produit contient des gaz à effet de serre fluorés. Ne pas rejeter dans l'atmosphère.

Type de réfrigérant : R32

GWP=675

PRG = potentiel de réchauffement de la planète

À remplir à l'encre indélébile,

- 1 la charge de réfrigérant du produit à l'usine
 - 2 la charge de réfrigérant supplémentaire ajoutée sur le terrain et
 - 1 la charge totale de réfrigérant
- sur l'étiquette de charge de réfrigérant fournie avec le produit.

L'étiquette remplie doit être apposée à proximité du port de charge du produit

(par exemple, à l'intérieur du couvercle de la consigne).

A Contient des gaz à effet de serre fluorés

B Charge de réfrigérant d'usine du produit : voir la plaque signalétique de l'unité

C charge de réfrigérant supplémentaire ajoutée sur le terrain

D Charge totale de réfrigérant

E Unité extérieure

F Bouteille de réfrigérant et conduite de chargement

GUIDA RAPIDA MANUALE OPERATIVO

CONDIZIONATORE D'ARIA PER CAMERA TIPO SPLIT

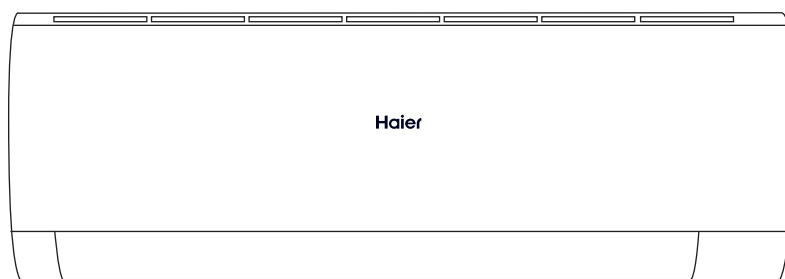

Italiano



- Inserire il riferimento del prodotto nel campo di ricerca per ottenere il manuale completo
- Si prega di leggere questo manuale operativo prima di utilizzare il condizionatore d'aria. Conservare questo manuale operativo per consultazioni future. Questo apparecchio è stato riempito con R32.



Telecomando

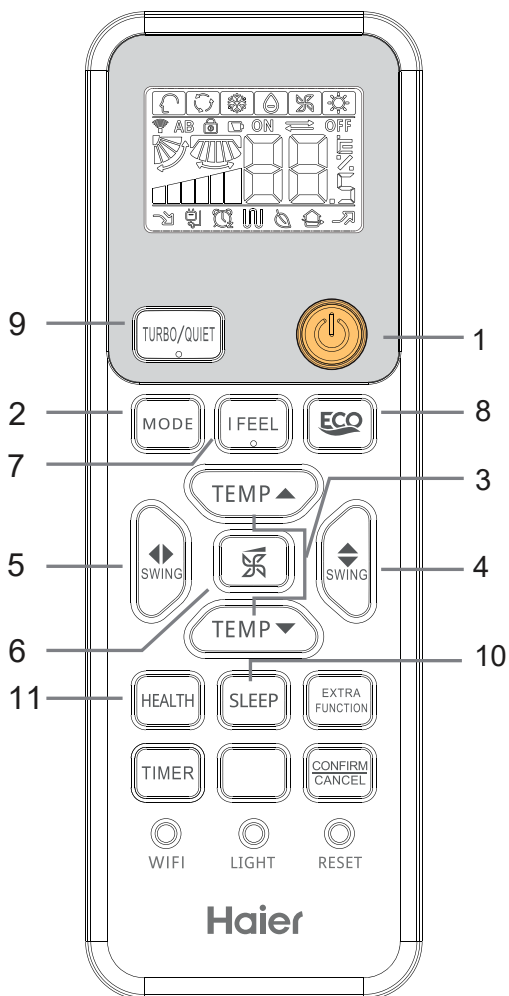

3. Pulsante TEMP

Premere il / pulsante.

Ad ogni pressione del pulsante l'impostazione della temperatura aumenta o diminuisce di 1°C; se si tiene premuto il pulsante la temperatura cambia rapidamente.

4. SWING (oscillazione) VERSO L'ALTO E VERSO IL BASSO

Ad ogni pressione del tasto il telecomando visualizzerà il seguente ciclo:

MODALITÀ HEAT (riscaldamento):



Altre modalità:

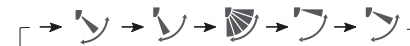

5. SWING (oscillazione) A SINISTRA E A DESTRA

Ad ogni pressione del pulsante SWING sinistra destra, il telecomando visualizza quanto segue:

Telecomando:



6. Pulsante VELOCITÀ VENTOLA

Ad ogni pressione, la velocità della ventola cambia come segue:

Telecomando:



FUNZIONI PRINCIPALI

1. ACCENSIONE/SPEGNIMENTO

Premere il pulsante ON e OFF per cambiare le unità.

2. MODALITÀ

Ad ogni pressione la modalità cambia come segue:

Modalità AUTO → Modalità Raffreddamento → Modalità DEUMIDIFICAZIONE → Modalità VENTOLA → Modalità Riscaldamento

Modalità di funzionamento	AUTO	COOL (Raffreddamento)	DRY (Deumidificazione)	FAN (Ventola)	HEAT (Riscaldamento)
Telecomando					

FUNZIONI AVANZATE

7. Pulsante I FEEL

Il sensore nel telecomando si attiva e invia i dati sulla temperatura all'unità interna ogni 3 minuti e il condizionatore d'aria funziona in base a queste informazioni.

8. Pulsante ECO



Premere il pulsante  per attivare la funzione ECO.

9. Pulsante TURBO/QUIET (silenzioso)

Premere il pulsante  per passare facilmente dalla modalità Turbo a quella Silenziosa. Ogni volta che si preme il pulsante, il telecomando cambia come mostrato di seguito:



10. Pulsante SLEEP (notte)

Premere il  pulsante, sul telecomando appare  e quindi si entra nella modalità Sleep. Premere nuovamente il pulsante  per annullare la funzione Sleep.

11. Pulsante HEALTH (salute)

Premere il pulsante , il telecomando mostrerà  e verrà avviata la funzione Salute. Premere nuovamente il pulsante  per annullare la funzione Salute.

Nota: Tutte le immagini contenute in questo manuale sono solo a scopo esplicativo. Il vostro condizionatore d'aria potrebbe essere leggermente diverso. La forma reale prevarrà. Sono soggetti a modifiche senza preavviso per miglioramenti futuri.

Manutenzione

Per un uso intelligente del condizionatore d'aria

- Impostazione della corretta temperatura ambiente.
- Non bloccare l'ingresso o l'uscita dell'aria.
- Chiudere le porte e le finestre durante il funzionamento.
- Utilizzare il timer in modo efficace.
- Se si prevede di non utilizzare l'unità per un lungo periodo, spegnere l'interruttore di alimentazione principale.
- Utilizzare i deflettori in modo efficace.

Telecomando

- Non pulire con acqua. Pulire il telecomando con un panno asciutto. Non utilizzare detergenti per vetri o panni chimici.

Corpo interno

- Pulire il condizionatore utilizzando un panno morbido e asciutto. Per macchie persistenti, utilizzare un detergente neutro diluito con acqua. Strizzare l'acqua dal panno prima di pulire, quindi eliminare completamente il detergente.
- Non utilizzare quanto segue per la pulizia: benzina, gasolio, diluenti o detergenti che potrebbero tutti danneggiare il rivestimento dell'unità.
- Non usare l'acqua ad una temperatura superiore a 40°C (104°F) poiché potrebbe causare scolorimento o deformazione.

Pulizia del filtro dell'aria

1. Aprire la griglia di ingresso tirandola verso l'alto.
2. Togliere il filtro. Spingere leggermente verso l'alto la linguetta centrale del filtro finché non viene rilasciata dal fermo, quindi estrarre il filtro verso il basso.
3. Pulire il filtro. Utilizzare un aspirapolvere per togliere la polvere o lavare il filtro con acqua. Dopo il lavaggio, asciugare il filtro completamente all'ombra.
4. Rimettere il filtro in posizione prima dell'uso.

Risoluzione dei problemi

Prima di chiamare l'assistenza, controllare quanto segue.

	Fenomeno	Causa o punti di controllo		Fenomeno	Causa o punti di controllo
Ispezione normale delle prestazioni	Il sistema non si riavvia immediatamente.	- Se la macchina viene arrestata, non si riavvierà immediatamente prima che siano trascorsi 3 minuti per proteggere il sistema. - Quando si estrae la spina di alimentazione, quindi viene scollegata e ricollegata, il circuito di protezione per 3 minuti protegge il condizionatore d'aria	Ispezione normale delle prestazioni	In modalità DRY, la velocità della ventola non può essere modificata.	- In modalità DRY, se la temperatura ambiente scende al di sotto della temperatura impostata di 2°C, il dispositivo funzionerà in modo intermittente a BASSA velocità indipendentemente dall'impostazione della VENTOLA.
	Si sente del rumore	- Durante il funzionamento o quando la macchina è ferma si potrebbe sentire un gorgoglio. Per i primi 2-3 minuti dopo l'avvio dell'unità, questo rumore è più evidente. (Questo rumore è causato dal refrigerante che scorre nel sistema). - Durante il funzionamento dell'unità si può sentire un rumore di schiocco. Questo rumore è causato dall'espansione o dalla contrazione dell'involucro dovuta alle variazioni di temperatura. - Se si sente un forte rumore mentre l'unità è in funzione, il filtro dell'aria potrebbe essere troppo sporco.	Controllo multiplo	Nessun funzionamento	- La spina di alimentazione è collegata? - C'è un'interruzione di corrente? - È saltato il fusibile?
	Si generano degli odori.	- Questo è dovuto al fatto che il sistema fa circolare gli odori dell'aria interna, come l'odore dei mobili, della vernice, delle sigarette.		Scarso raffreddamento	- Il filtro dell'aria è sporco? Di solito dovrebbe essere pulito ogni 15 giorni. - Ci sono ostruzioni davanti all'entrata o all'uscita? - La temperatura è stata impostata correttamente? - Ci sono porte o finestre lasciate aperte? - Durante il raffreddamento entra la luce solare diretta dalla finestra? (usare le tende) - Ci sono troppe fonti di calore o troppe persone nella stanza durante il raffreddamento?
	Nebbia o vapore vengono espulsi.	- Durante la modalità COOL o DRY, l'unità interna potrebbe emettere nebbia. Ciò è dovuto al fatto che l'aria interna si raffredda improvvisamente.			

Avvertenze

⚠ AVVERTIMENTO

Per installare il condizionatore d'aria, contattare il proprio rivenditore.

Non tentare di installare da soli il condizionatore d'aria. Un'installazione non corretta potrebbe provocare scosse elettriche, incendi o perdite d'acqua.

⚠ AVVERTIMENTO

Se si riscontrano anomalie quali piccole bruciature, interrompere immediatamente l'utilizzo del pulsante operativo e contattare il rivenditore.

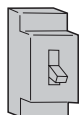

SPENTO



APPLICAZIONE RIGOROSA

Utilizzare una fonte di alimentazione dotata di interruttore automatico ad uso esclusivo.

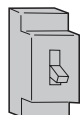

Controllare per assicurarsi che lo scarico si adatti saldamente.



APPLICAZIONE RIGOROSA

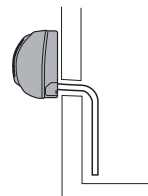

Collegare completamente il cavo di alimentazione alla presa.



APPLICAZIONE RIGOROSA

Assicurarsi di utilizzare la tensione corretta.



APPLICAZIONE RIGOROSA

1. Non lasciare il cavo di alimentazione esteso o inserito a metà.
2. Non installare in un luogo in cui esiste la possibilità di perdite di gas infiammabili attorno all'unità.
3. Non esporre l'unità a vapore o fumi d'olio.



DIVIETO

Non aggrovigliare il cavo di alimentazione.

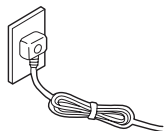

DIVIETO

Fare attenzione a non danneggiare il cavo di alimentazione.

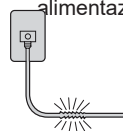

DIVIETO

Non inserire alcun oggetto nell'entrata o nell'uscita dell'aria dell'unità.



DIVIETO

Non avviare o interrompere il funzionamento scollegando il cavo di alimentazione, ecc.



DIVIETO

Non dirigere il flusso d'aria direttamente verso le persone, in particolare i neonati o gli anziani.



DIVIETO

Non tentare di riparare o ricostruire da soli.

Collegare il cavo di terra



messa a terra

⚠ ATTENZIONE

Non utilizzare per conservare alimenti, opere d'arte, strumenti di precisione, allevamento o coltivazione.



DIVIETO

Soprattutto se si utilizza contemporaneamente un elettrodomestico, di tanto in tanto prendere una boccata d'aria fresca.



APPLICAZIONE RIGOROSA

Non azionare l'interruttore con le mani umide.



DIVIETO

Non installare l'unità vicino ad un caminetto o altro dispositivo di riscaldamento.



DIVIETO

Verificare che il supporto di installazione sia in buone condizioni.



DIVIETO

Non utilizzare acqua per pulire l'unità.



DIVIETO

Non posizionare animali o piante nel percorso diretto del flusso d'aria.



DIVIETO

Non posizionare oggetti sopra il dispositivo né arrampicarsi sopra lo stesso.



DIVIETO

Non posizionare vasi o contenitori per l'acqua sopra il dispositivo.



DIVIETO

Avvertenze

AVVERTIMENTO

- L'unità deve essere conservata in una stanza dove non sono presenti fonti permanenti di ignizione (ad esempio una fiamma libera, un dispositivo a gas in funzione o una stufa elettrica in funzione).
- Questo dispositivo non è destinato all'uso da parte di bambini o persone con ridotte capacità fisiche, sensoriali o mentali o con mancanza di esperienza o conoscenza, a condizione che abbiano ricevuto supervisione o istruzioni sull'uso sicuro dell'apparecchio e siano consapevoli dei pericoli connessi. I bambini non devono giocare con il dispositivo.
- Leggere le istruzioni di manutenzione prima di aprire il dispositivo.
- L'esposizione alla presa d'aria superiore e all'interno può provocare irritazioni agli occhi o alla pelle. Quando si rimuove e si sostituisce l'aria per la manutenzione, assicurarsi che l'alimentazione sia scollegata prima di avvicinarsi al prodotto.
- Prima di sostituire o pulire la lampada UV-C, l'unità deve essere scollegata dalla rete elettrica.

CONFORMITÀ ALLA NORMATIVA EUROPEA PER I MODELLI

Clima: Tensione T1: 220-240 V

CE _____

Tutti i prodotti sono conformi alla seguente normativa europea:

2014/53/EU (RED) 2014/517/EU (F-GAS) 2010/30/EU (ENERGY)

2009/125/EC (ENERGY) 2006/1907/EC (REACH)

RoHS _____

I prodotti sono conformi ai requisiti della Direttiva

2011/65/UE del Parlamento Europeo e del Consiglio sulla restrizione dell'uso di determinate sostanze pericolose nelle apparecchiature elettriche e nelle apparecchiature elettriche ed elettroniche (Direttiva RoHS UE)

RAEE _____

In conformità alla Direttiva 2012/19/UE del Parlamento Europeo, con la presente informiamo il consumatore sui requisiti per lo smaltimento dei prodotti elettrici ed elettronici.

REQUISITI PER LO SMALTIMENTO: _____

Il vostro condizionatore d'aria è contrassegnato da questo simbolo,



il che significa che i prodotti elettrici ed elettronici non devono essere smaltiti con i rifiuti domestici indifferenziati. Non tentare di smontare da soli il sistema: lo smontaggio del condizionatore, il trattamento del refrigerante, dell'olio e di altre parti devono essere

effettuati da un tecnico qualificato in conformità alle normative locali e nazionali. Il condizionatore d'aria deve essere trattato presso un impianto di trattamento specializzato per il riutilizzo, il riciclaggio e il recupero.

Assicurandosi che questo prodotto venga smaltito correttamente, contribuirete a prevenire potenziali conseguenze negative per l'ambiente e la salute umana. Per ulteriori informazioni contattare l'installatore o l'autorità locale. La batteria deve essere estratta dal telecomando e smaltita separatamente in conformità con la legislazione locale e nazionale.

Wi-Fi _____

- Potenza di trasmissione massima wireless (20 dBm)

- Intervallo di frequenza operativa wireless (2400~2483,5 MHz)

INFORMAZIONI IMPORTANTI SUL REFRIGERANTE UTILIZZATO

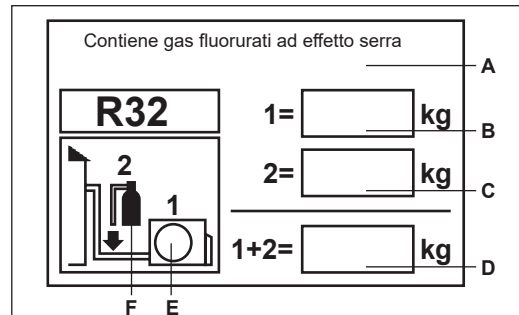

Questo prodotto contiene gas fluorurati ad effetto serra. Non rilasciare nell'atmosfera.

Tipo di refrigerante: R32

GWP=675

GWP=potenziale di riscaldamento globale

Si prega di compilare con inchiostro indelebile,

- 1 la carica di refrigerante del prodotto in fabbrica
- 2 la carica di refrigerante aggiuntiva aggiunta sul campo e
- 1 la carica totale di refrigerante

sull'etichetta di carica del refrigerante fornita con il prodotto.

L'etichetta compilata deve essere affissa vicino alla porta di ricarica del prodotto

(ad es. all'interno del coperchio del punto di regolazione).

A Contiene gas fluorurati ad effetto serra

B Carica di refrigerante del prodotto in fabbrica: vedere la targhetta dati dell'unità

C carica di refrigerante aggiuntiva aggiunta sul campo

D Carica totale di refrigerante

E Unità esterna

F Cilindro del refrigerante e linea di carica

KEZELÉSI KÉZIKÖNYV RÖVID ÚTMUTATÓ

SPLIT TÍPUSÚ SZOBAI LÉGKONDITIONÁLÓ

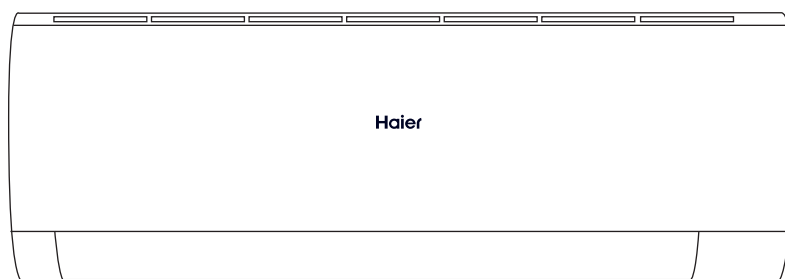

- A teljes kézikönyvért adja meg a termék hivatkozási számát a keresőmezőben
- A légkondicionáló használata előtt olvassa el ezt a kezelési kézikönyvet. Tartsa meg ezt a kezelési kézikönyvet a későbbi használatra. Ez a készülék R32-vel van feltöltve.



Távirányító

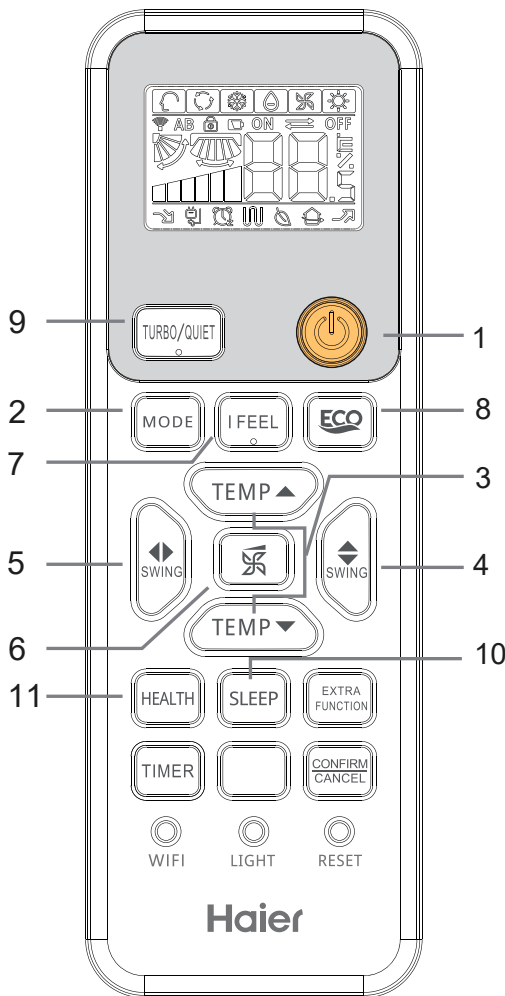

FŐ FUNKCIÓK

1. POWER ON/OFF

Nyomja meg az ON és az OFF gombot az egységek be-/kikapcsolásához.

2. MODE

Minden alkalommal, amikor megnyomja a gombot, az üzemmód a következőképpen változik:

AUTO üzemmód → Hűtés üzemmód → SZÁRÍTÁS üzemmód → SZELLŐZTETÉS üzemmód → FŰTÉS üzemmód - → Fűtés üzemmód

Üzemmód	AUTO	COOL	DRY	FAN	HEAT
Távirányító					

3. TEMP gomb

Nyomja meg a / gombot.

Minden alkalommal, amikor megnyomja a gombot, a hőmérséklet beállítása 1°C-kal nő vagy csökken; ha a gombot lenyomva tartjuk, a hőmérséklet gyorsan változik.

4. SWING UP & DOWN

Minden alkalommal, amikor megnyomja a gombot, a távirányító a következő ciklust jeleníti meg:

FŰTÉSI MÓD:

Egyéb módok:

5. SWING LEFT & RIGHT

A SWING left/right gomb minden egyes megnyomásakor a távirányítón a következők jelennek meg:

Távirányító:

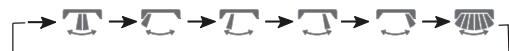

6. FAN SPEED gomb

Minden alkalommal, amikor megnyomja a gombot, a ventilátor sebessége a következőképpen változik:

Távirányító:



FEJLETT FUNKCIÓK

7. I FEEL gomb

A távirányítóban lévő érzékelő aktívra válik, és 3 percenként elküldi a hőmérsékleti adatokat a beltéri egységnek, és a légkondicionáló ennek az információnak megfelelően működik.

8. ECO gomb



Nyomja meg a(z)  gombot az ECO funkció aktiválásához.

9. TURBO/QUIET gomb



A  gomb megnyomásával könnyedén válthat a turbó és a csendes üzemmód között. Minden alkalommal, amikor megnyomja a gombot, a távirányító az alábbi ábrán látható módra vált:



10. SLEEP gomb

Nyomja meg a  gombot, a távirányító kijelzőjén megjelenik , majd alvó üzemmódba lép. Nyomja meg újra a  gombot az alvó funkció megszüntetéséhez.

11. Health gomb

Nyomja meg a  gombot, a távvezérlőn megjelenik  és elindul az Egészségfunkció. Nyomja meg a  gombot az egészségfunkció törléséhez.

Megjegyzés: A jelen kézikönyvben található összes illusztráció csak magyarázó célt szolgál. Az Ön légkondicionálója kissé eltérő lehet. A tényleges forma az irányadó. A jövőbeni fejlesztések érdekében előzetes értesítés nélkül változhatnak.

Karbantartás

A légkondicionáló intelligens használatához

- A megfelelő szobahőmérséklet beállítása.
- Ne zárja el a levegő be- vagy kimeneti nyílását.
- A művelet alatt zárja be az ajtókat és az ablakokat.
- Használja hatékonyan az időzítőt.
- Ha a készüléket hosszabb ideig nem kívánja használni, kapcsolja ki a fő tápellátás kapcsolóját.
- Használja hatékonyan a lamellákat.

Távírányító

- Ne tisztítsa vízzel. Törölje le a vezérlőt száraz ruhával. Ne használjon üvegtisztítót vagy vegyszeres ruhát.

Beltéri test

- Törölje át a légkondicionálót puha és száraz ruhával. Súlyos foltok esetén használjon semleges, vízzel hígított mosószert. Törlés előtt csavarja ki a vizet a ruhából, majd törölje le teljesen a mosószert.
- Ne használja tisztításhoz a következőket: benzín, hígító vagy tisztítószer, amelyek mind károsíthatják a készülék bevonatát.
- Ne használjon 40°C feletti forró vizet, mert az elszíneződést vagy deformációt okozhat.

Légszűrő tisztítása

1. Nyissa ki a szívórácsot felfelé húzva.
2. Távolítsa el a szűrőt. Nyomja felfelé kissé a szűrő középső füleit, amíg az ki nem oldódik a dugóból, és vegye ki a szűrőt lefelé.
3. Tisztítsa meg a szűrőket. Használjon porszívót a por eltávolításához, vagy mossa ki a szűrőt vízzel. Mosás után a szűrőt árnyékban teljesen szárítsa meg.
4. Üzembe helyezés előtt helyezze vissza a szűrőt a helyére.

Hibaelhárítás

Mielőtt felhívja a szervizt, ellenőrizze a következőket.

	Jelenség	Ok vagy ellenőrzési pontok		Jelenség	Ok vagy ellenőrzési pontok
Normál teljesítmény-ellenőrzés	A rendszer nem indul újra azonnal.	– Ha a gép leáll, a rendszer védelme érdekében nem indul újra azonnal, amíg 3 perc el nem telik. – A hálózati csatlakozó kihúzásakor, majd ismételt visszadugásakor a védőáramkör 3 percig védi a légkondicionálót	Normál teljesítmény-ellenőrzés	Száraz üzemmódban a ventilátor sebessége nem változtatható.	– Száraz üzemmódban, ha a helyiség hőmérséklete a beállított 2°C alá csökken, a készülék a ventilátor beállításától függetlenül időszakosan alacsony fordulatszámra fog működni.
	Zaj hallatszik	– Működés közben vagy a gép leállításakor gurgulázó hangot hallhat. A készülék elindítása után az első 2–3 percen ez a zaj jobban érezhető. (Ezt a zajt a rendszerben áramló hűtőközeg okozza). – A készülék működése közben recsegő hang hallható. Ezt a zajt a szekrény hőmérsékletváltozás miatti tágulása vagy összehúzódása okozza. – Ha a készülék működése közben hangos zajt hall, a légszűrő túlságosan szennyezett lehet.		Nincs művelet	– Be van dugva a hálózati csatlakozó? – Áramszünet van? – Kiegyezett a biztosíték?
	Szagok keletkeznek.	– A rendszer ugyanis a beltéri levegőből keringeti a szagokat, például a bútorok, a festék, a cigaretta szagát.		Gyenge hűtés	– Koszos a légszűrő? Általában 15 naponta kell tisztítani. – Vannak-e akadályok a szívócső és a kimeneti nyílás előtt? – A hőmérsékletet helyesen állította be? – Vannak nyitva hagyott ajtók vagy ablakok? – Érkezik közvetlen napfény az ablakon keresztül a hűtés során? (használjon függönnyt) –Túl sok hőforrás vagy túl sok ember van a helyiségben a hűtési művelet alatt?
	A pára vagy a gőz kifújódik.	– COOL vagy DRY üzemmódban a beltéri egység párát fújhat ki. Ennek oka, hogy a beltéri levegő hirtelen lehűl.		Többszörös ellenőrzés	











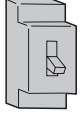

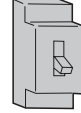

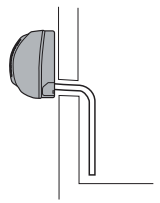

Figyelmeztetések

⚠ FIGYELMEZTETÉS

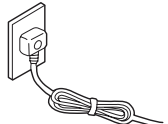

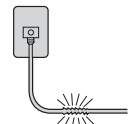





A légkondicionáló beszereléséhez forduljon a kereskedőhöz.

Ne próbálja meg saját maga felszerelni a légkondicionálót. A nem megfelelő telepítés áramütést, tüzet vagy vízszivárgást okozhat.

⚠ FIGYELMEZTETÉS

<p>Ha olyan rendellenességet észlel, mint égett szag, azonnal hagyja abba a kezelőgomb használatát, és forduljon a kereskedőhöz.</p>  <p>KIKAPCSOLÁS</p>  <p>SZIGORÚ VÉGREHAJTÁS</p>	<p>Kizárólag megszakítóval ellátott áramforrást használjon.</p> 	<p>Ellenőrizze, hogy a lefolyó biztosan illeszkedik-e.</p>  <p>SZIGORÚ VÉGREHAJTÁS</p> 	
<p>Dugja be a tápkábelt egészen a csatlakozóaljzatba.</p>  <p>SZIGORÚ VÉGREHAJTÁS</p> 	<p>Győződjön meg róla, hogy a megfelelő feszültséget használja.</p>  <p>SZIGORÚ VÉGREHAJTÁS</p> 	<p>1. Ne hagyja a tápkábelt kihúva vagy félig bedugva. 2. Ne telepítse olyan helyre, ahol fennáll a gyúlékony gázok szivárgásának lehetősége a készülék körül. 3. Ne tegye ki a készüléket gőznek vagy olajgőznek.</p>  <p>TILOS</p>	
<p>Ne tegye a tápkábelt kötegbe.</p>  <p>TILOS</p> 	<p>Vigyázzon, hogy a tápkábel ne sérüljön meg.</p>  <p>TILOS</p> 	<p>Ne helyezzen semmilyen tárgyat a készülék légbeömlő nyílásába vagy légkivezető nyílásába.</p>  <p>TILOS</p>	
<p>Ne indítsa el vagy állítsa le a működést a tápkábel kihúzásával stb.</p>  <p>TILOS</p>	<p>Ne irányítsa a légáramot közvetlenül az emberekre, különösen csecsemőkre vagy idősekre.</p>  <p>TILOS</p>	<p>Ne próbálja meg saját maga megjavítani vagy újjáépíteni.</p>	<p>Csatlakoztassa a földkábel</p>  <p>földelés</p>

⚠ VIGYÁZAT

<p>Ne használja élelmiszerek, műtárgyak, finom precíziós műszerek, tenyésztés vagy természetés tárolására.</p>  <p>TILOS</p>	<p>Különösen, ha egyidejűleg használ egy készüléket, időnként szívjon friss levegőt.</p>  <p>SZIGORÚ VÉGREHAJTÁS</p>	<p>Ne kezelje a kapcsolót nedves kézzel.</p>  <p>TILOS</p>
<p>Ne telepítse a készüléket kandalló vagy más fűtőberendezés közelébe.</p>  <p>TILOS</p>	<p>Ellenőrizze, hogy a szerelőállvány jó állapotban van-e.</p>  <p>TILOS</p>	<p>Ne használjon vizet a készülék tisztításához.</p>  <p>TILOS</p>
<p>Ne helyezzen állatokat vagy növényeket a légáramlás közvetlen útjába.</p>  <p>TILOS</p>	<p>Ne helyezzen tárgyakat a készülék tetejére, és ne másszon fel a készülék tetejére.</p>  <p>TILOS</p>	<p>Ne helyezzen vázát vagy víztartályt a készülék tetejére.</p>  <p>TILOS</p>

Figyelmeztetések

FIGYELMEZTETÉS

- A készüléket olyan helyiségben kell tárolni, ahol nincsenek állandó gyújtóforrások (például nyílt láng, működő gázkészülék vagy működő elektromos fűtőtest).
- Ezt a készüléket nem gyermekeknek vagy csökkent fizikai, érzékszervi vagy szellemi képességekkel rendelkező, illetve tapasztalat vagy ismeretek hiányában lévő személyeknek szánták, kivéve, ha felügyeletet vagy oktatást kaptak a készülék biztonságos használatára vonatkozóan, és tisztában vannak az ezzel járó veszélyekkel. Gyermekek nem játszhatnak a készülékkel.
- A készülék kinyitása előtt olvassa el a karbantartási utasításokat.
- Szem- vagy bőrirritációt okozhat a felső légbemlő nyílás és a belső tér érintkezése. Amikor karbantartás céljából eltávolítja és kicseréli a levegőt, győződjön meg arról, hogy a termék megközelítése előtt a tápellátás ki van kapcsolva.
- Az UV-C lámpa cseréje vagy tisztítása előtt a készüléket le kell választani a tápegységről.

EURÓPAI ELŐÍRÁSOKNAK VALÓ MEGFELELÉS A MODELLEK ESETÉBEN

Éghajlat: T1-feszültség: 220–240V

CE

Minden termék megfelel az alábbi európai rendelkezéseknek:
2014/53/EU (rádióberendezések) 517/2014/EU (F-GÁZ) 2010/30/EU (ENERGIA) 2009/125/EK (ENERGIA) 2006/1907/EK (REACH)
RoHS

A termékek megfelelnek az egyes veszélyes anyagok elektromos és elektronikus berendezésekben való alkalmazásának korlátozásáról szóló 2011/65/EU európai parlamenti és tanácsi irányelv (EU RoHS-irányelv) követelményeinek

WEEE

A 2012/19/EU európai parlamenti irányelvvel összhangban ezúton tájékoztatjuk a fogyasztót az elektromos és elektronikus termékek ártalmatlanítására vonatkozó követelményekről.

ÁRTALMATLANÍTÁSI KÖVETELMÉNYEK:



Az Ön légkondicionálója ezzel a szimbólummal van jelölve, ami azt jelenti, hogy az elektromos és elektronikus termékeket nem szabad szelektálatlan háztartási hulladékkal keverni. Ne próbálja meg saját

■ maga szétszerelni a rendszert: a légkondicionáló szétszerelését, a hűtőközeg, az olaj és más alkatrészek kezelését csak

a helyi és nemzeti előírásoknak megfelelően szakképzett szakember végezze el. A légkondicionálót újrafelhasználás, újrafeldolgozás és hasznosítás céljából egy erre szakosodott kezelő létesítményben kell kezelni.

A termék megfelelő ártalmatlanításának biztosításával Ön segít megelőzni a környezetre és az emberi egészségre gyakorolt lehetséges negatív következményeket. További információkért forduljon a telepítőjéhez vagy a helyi hatósághoz. Az akkumulátort ki kell venni a távirányítóból, és a helyi és nemzeti jogszabályoknak megfelelően külön kell megsemmisíteni.

Wi-Fi

- Vezeték nélküli maximális adóteljesítmény (20 dBm)
- Vezeték nélküli működési frekvenciatartomány (2400–2483,5 MHz)

FONTOS INFORMÁCIÓK A FELHASZNÁLT HŰTŐKÖZEGGEL KAPCSOLATBAN

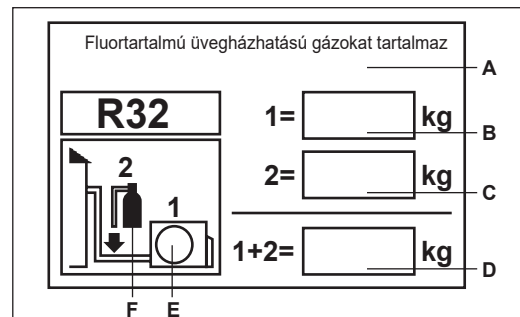

Ez a termék fluortartalmú üvegházhatású gázokat tartalmaz.

Ne juttassa ki a légkörbe.

Hűtőközeg típusa: R32

GWP = 675

GWP = globális felmelegedési potenciál

Kérjük, kitörölhetetlen tintával töltsse ki,

- 1 a termék gyári hűtőközeg-töltete
- 2 a terepen hozzáadott további hűtőközeg-töltet és
- 1 a teljes hűtőközeg töltet

a termékhez mellékelt hűtőközeg töltöttségi címkén. A kitöltött címkét a termék töltőnyílásának közelében kell elhelyezni (pl. a beállítási pont fedelének belső oldalán).

A Fluortartalmú üvegházhatású gázokat tartalmaz

B A termék gyári hűtőközeg-töltete: lásd a készülék adattábláját

C A helyszínen hozzáadott további hűtőközeg-töltet

D Teljes hűtőközeg-töltet

E Kültéri egység

F Hűtőközegpalack és töltővezeték

GEBRUIKSHANDLEIDING SNELGIDS

AIRCONDITIONER VAN HET SPLIT-TYPE

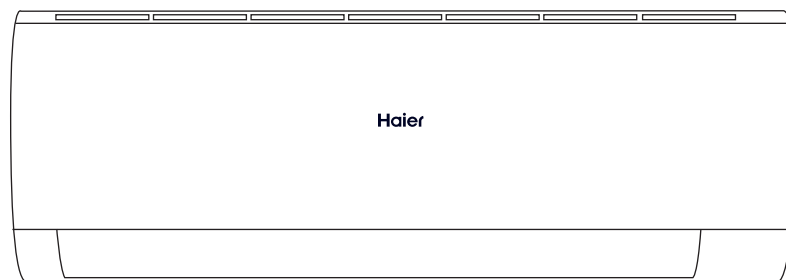

- Voer productreferentie in zoekveld in voor volledige handleiding
- Lees deze gebruiksaanwijzing voordat u de airconditioner gebruikt. Bewaar deze gebruiksaanwijzing voor toekomstig gebruik Dit apparaat is gevuld met R32.



Afstandsbediening

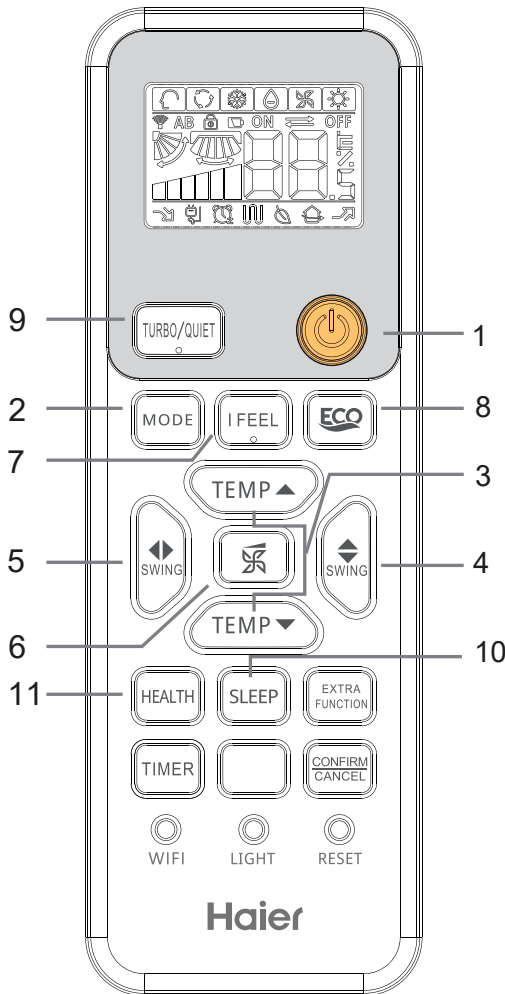

3. TEMP-knop

Druk op de / -toets.

Elke keer dat de knop wordt ingedrukt, wordt de temperatuur met 1°C verhoogd of verlaagd; als de knop ingedrukt wordt gehouden, verandert de temperatuur snel.

4. OP EN NEER SCHOMMELEN

Elke keer dat je op de knop drukt, geeft de afstandsbediening de volgende cyclus weer:

HEAT-modus:

Andere modi:

5. LINKS EN RECHTS SCHOMMELEN

Voor elke druk op de SWING links/rechts-toets, geeft de afstandsbediening het volgende weer:

Afstandsbediening:

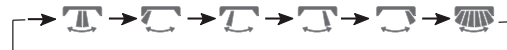

6. FAN SPEED-knop

Voor elke pers verandert de ventilatorsnelheid als volgt:

Afstandsbediening:



BELANGRIJKSTE FUNCTIES

1. ON/OFF

Druk op de knop ON en OFF om de apparaten aan en uit te schakelen.

2. MODE

Bij elke druk op de knop verandert de modus als volgt:

AUTO-modus → Koelmodus → DRY-modus → FAN-modus → Verwarmingsmodus

Bedrijfsmodus	AUTO	COOL	DRY	FAN	HEAT
Afstandsbediening					

NL

GEAVANCEERDE FUNCTIES

7.1 FEEL-knop

De sensor in de afstandsbediening wordt actief en stuurt om de 3 minuten de temperatuurgegevens naar het apparaat en de airconditioner werkt op basis van deze informatie.

8. ECO-knop



Druk op de -knop om de ECO-functie te activeren.

9. TURBO/QUIET-knop



Druk op de -knop om eenvoudig te wisselen tussen de Turbo- en Silent-modus. Telkens wanneer u op de knop drukt, schakelt de afstandsbediening zoals hieronder weergegeven:



10. SLEEP-knop

Druk op de -knop, de afstandsbediening geeft het volgende weer  en schakelt over naar de slaapmodus. Druk nogmaals op de -knop om de slaapfunctie te annuleren.

11. Gezondheidsknop

Druk op de -knop, op de afstandsbediening verschijnt  en de Gezondheidsfunctie wordt gestart. Druk nogmaals op de -knop om de gezondheidsfunctie te annuleren.

Opmerking: Alle illustraties in deze handleiding dienen alleen ter verduidelijking. Uw airconditioner kan iets anders zijn. De werkelijke vorm prevaleert. Ze kunnen zonder voorafgaande kennisgeving worden gewijzigd met het oog op toekomstige verbeteringen.

Onderhoud

Voor een slim gebruik van de airconditioner

- Instellen van de juiste kamertemperatuur.
- Blokkeer de luchtinlaat of -uitlaat niet.
- Sluit de deuren en ramen wanneer het apparaat aan staat.
- Gebruik de timer op een effectieve manier.
- Schakel het apparaat uit als het apparaat lange tijd niet wordt gebruikt.
- Gebruik de lamellen op een effectieve manier.

Afstandsbediening

- Niet schoonmaken met water. Veeg de afstandsbediening af met een droge doek. Gebruik geen glasreiniger of chemische doek.

Binnenlichaam

- Veeg de airconditioner schoon met een zachte en droge doek. Gebruik voor ernstige vlekken een neutraal wasmiddel verdund met water. Wring het water uit het doekje voordat je het afveegt en veeg het wasmiddel er vervolgens helemaal af.

- Gebruik voor het reinigen geen benzine, wasbenzine, verdunner of schoonmaakmiddel. Die kunnen immers de bescherm laag van het apparaat beschadigen.

- Gebruik geen heet water boven 40°C (104°F) omdat dit kan leiden tot verkleuring of vervorming.

Luchtfilter reinigen

1. Open het inlaatrooster door het omhoog te trekken.
2. Verwijder het filter. Duw het middelste lipje van het filter iets omhoog totdat het loskomt van de stop en verwijder het filter naar beneden.
3. Maak het filter schoon. Gebruik een stofzuiger om stof te verwijderen of was het filter met water. Droog na het wassen het filter volledig in de schaduw.
4. Plaats het filter terug voordat u het apparaat aanschakelt.

Problemen oplossen

Controleer het volgende voordat u belt voor service.

	Fenomeen	Oorzaak of controlepunten		Fenomeen	Oorzaak of controlepunten
Inspectie normale werking	Het systeem start niet onmiddellijk opnieuw op.	- Als de machine wordt gestopt, zal deze niet onmiddellijk herstarten totdat er 3 minuten zijn verstreken om het systeem te beschermen. - Wanneer de stekker uit het stopcontact wordt gehaald en weer terug in het stopcontact wordt gestoken, zal het beveiligingscircuit gedurende 3 minuten de airconditioner beschermen	Inspectie normale werking	In de droge modus kan de ventilatorsnelheid niet worden gewijzigd.	-In de DRY-modus zal het apparaat, als de kamertemperatuur onder de ingestelde temperatuur van 2°C daalt, met tussenpozen op LAGE snelheid werken, ongeacht de FAN-instelling.
	Ruis is hoorbaar	- Tijdens de werking of wanneer de machine is gestopt, kunt u een borrelend geluid horen. De eerste 2-3 minuten na het opstarten van het apparaat is dit geluid beter merkbaar. (Dit geluid wordt veroorzaakt door het koelmiddel dat in het systeem stroomt). - Tijdens de werking van het apparaat is een krakend geluid hoorbaar. Dit geluid wordt veroorzaakt door uitzetting of inkrimping van de kast als gevolg van temperatuurveranderingen. - Als je een hard geluid hoort wanneer het apparaat draait, is het luchtfilter misschien te vuil.		Geen bediening	- Is de stekker aangesloten? - Is er een stroomstoring? - Is de zekering doorgebrand?
	Er worden geuren gegenereerd.	- Dit komt omdat het systeem geuren uit de binnenlucht laat circuleren, zoals de geur van meubels, verf, sigaretten.	Meervoudige controle	Slechte koeling	- Is het luchtfilter vuil? Gewoonlijk moet het om de 15 dagen worden schoongemaakt. - Zijn er obstakels voor de inlaat of uitlaat? - Is de temperatuur correct ingesteld? - Staan er deuren of ramen open? - Komt er tijdens het koelen direct zonlicht door het raam naar binnen? (gordijnen gebruiken) -Zijn er te veel warmtebronnen of te veel mensen in de ruimte tijdens het koelen?
	Er wordt nevel of stoom uitgeblazen.	- Tijdens de COOL of DRY-modus kan het apparaat mist uitblazen. Dit komt doordat de binnenlucht plotseling afkoelt.			

Waarschuwingen

⚠ WAARSCHUWING

Neem contact op met uw dealer om de airconditioner te installeren.

Probeer de airconditioner niet zelf te installeren. Onjuiste installatie kan leiden tot elektrische schokken, brand of waterlekage, waterlekage.

⚠ WAARSCHUWING

Stop onmiddellijk met het gebruik van de bedieningsknop en neem contact op met uw dealer als er een afwijking wordt gevonden, zoals een verbrande geur.

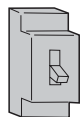

UIT



STRIKTE
NALEVING

Gebruik een stroombron met een stroomonderbreker voor exclusief gebruik.

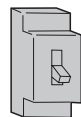

Controleer of de afvoer goed past.



STRIKTE
NALEVING

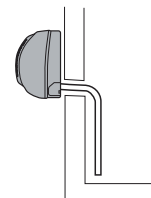

Steek de voedingskabel helemaal in het stopcontact.



STRIKTE
NALEVING

Zorg ervoor dat u de juiste spanning gebruikt.



STRIKTE
NALEVING

1. Laat het netsnoer niet uitgetrokken of half ingestoken.
2. Installeer het apparaat niet op een plaats waar ontvlambaar gas rond het apparaat kan lekken.
3. Stel het apparaat niet bloot aan stoom of oliedampen.



VERBOD

Leg het netsnoer niet in een bundel.

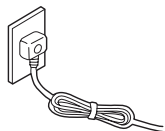

VERBOD

Zorg ervoor dat het netsnoer niet beschadigd raakt.

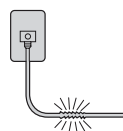

VERBOD

Steek geen voorwerpen in de luchtinlaat of -uitlaat van het apparaat.



VERBOD

Start of stop de werking niet door het netsnoer los te koppelen, enz.



VERBOD

Richt de luchtstroom niet rechtstreeks op mensen, vooral baby's of ouderen.



VERBOD

Probeer niet zelf reparaties of aanpassingen uit te voeren.

Sluit de aardkabel aan



aarding

⚠ LET OP

Niet gebruiken voor het bewaren van voedsel, kunstwerken, fijne precisie-instrumenten, fokken of kweken.



VERBOD

Voorals u tegelijkertijd een apparaat gebruikt, moet u af en toe een frisse neus halen.



STRIKTE
NALEVING

Bedien de schakelaar niet met vochtige handen.



VERBOD

Installeer het apparaat niet in de buurt van een open haard of ander verwarmingstoestel.



VERBOD

Controleer of de installatiestandaard in goede staat is.



VERBOD

Gebruik geen water om het apparaat schoon te maken.



VERBOD

Plaats geen dieren of planten in het directe pad van de luchtstroom.



VERBOD

Plaats geen voorwerpen op het apparaat en klim er niet op.



VERBOD

Plaats geen vaas of watercontainer op het apparaat.



VERBOD

Waarschuwingen

WAARSCHUWING

- Het apparaat moet opgeslagen worden in een ruimte waar er geen permanente ontstekingsbronnen zijn (bijvoorbeeld een open vlam, een gasapparaat dat in werking is of een elektrische verwarming die in werking is).
- Dit apparaat is niet bedoeld voor gebruik door kinderen of personen met beperkte fysieke, sensorische of mentale vaardigheden of met een gebrek aan ervaring of kennis, op voorwaarde dat ze onder toezicht staan of instructies hebben gekregen over het veilige gebruik van het apparaat en zich bewust zijn van de gevaren. Kinderen mogen niet met het apparaat spelen.
- Lees de onderhoudsinstructies voor u het toestel opent.
- Oog- of huidirritatie kan het gevolg zijn van blootstelling aan de bovenste luchtinlaat en de binnenkant. Wanneer u de lucht verwijdert en vervangt voor onderhoud, moet u ervoor zorgen dat de stroom is uitgeschakeld voordat u het product benadert.
- Voordat u de UV-C-lamp vervangt of reinigt, moet u het apparaat loskoppelen van de voeding.

EUROPESE REGELGEVING CONFORMITEIT VOOR DE MODELLEN

Klimaat: T1 Spanning: 220-240V

CE

Alle producten voldoen aan de volgende Europese voorschriften:
2014/53/EU (RED) 2014/517/EU (F-GAS) 2010/30/EU (ENERGY)
2009/125/EG (ENERGY) 2006/1907/EG (REACH)

RoHS

De producten voldoen aan de vereisten van Richtlijn
2011/65/EU van het Europees Parlement en de Raad betreffende
beperking van het gebruik van bepaalde gevaarlijke stoffen in
elektrische en elektronische apparatuur (RoHS-richtlijn van de EU)

WEEE

In overeenstemming met Richtlijn 2012/19/EU van het Europees
Parlement informeren wij de consument hierbij over de vereisten
voor het verwijderen van elektrische en elektronische producten.

AFVOERVOORSCHRIFTEN:

Uw airconditioner is gemarkeerd met dit symbool, wat betekent dat
elektrische en elektronische producten niet gemengd mogen worden



met ongesorteerd huishoudelijk afval. Probeer het
systeem niet zelf te demonteren: de demontage van
de airconditioner, de behandeling van het koelmiddel,
de olie en andere onderdelen moeten

door een gekwalificeerde technicus in

overeenstemming met de plaatselijke en landelijke voorschriften.

De airconditioner moet worden behandeld in een gespecialiseerde
verwerkingsfaciliteit voor hergebruik, recycling en terugwinning.

Door ervoor te zorgen dat dit product op de juiste manier wordt
afgevoerd, helpt u mogelijke negatieve gevolgen voor het milieu
en de volksgezondheid te voorkomen. Neem voor meer informatie
contact op met uw installateur of de lokale overheid. De batterij
moet uit de afstandsbediening worden verwijderd en apart worden
weggegooid in overeenstemming met de lokale en nationale
wetgeving.

Wi-Fi

- Draadloos maximaal zendvermogen (20dBm)
- Draadloos frequentiebereik (2400~2483.5MHz)

BELANGRIJKE INFORMATIE OVER HET GEBRUIKTE KOELMIDDEL

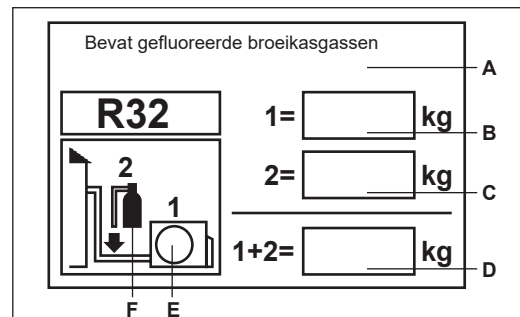

Dit product bevat gefluoreerde broeikasgassen. Niet in de
atmosfeer laten terechtkomen.

Type koelmiddel: R32

GWP=675

GWP=opwarmingsvermogen

Vul in met onuitwisbare inkt,

- 1 de koelmiddelvulling van het product word in de fabriek toegevoegd
 - 2 de extra koelmiddelvulling wordt toegevoegd op het terrein en
 - 1 de totale koelmiddelvulling op het etiket van de koelmiddelvulling dat bij het product is geleverd. Het ingevulde label moet dicht bij de oplaadpoort van het product worden bevestigd (bijvoorbeeld aan de binnenkant van de afdekking).
- A Bevat gefluoreerde broeikasgassen
B Fabriekskoelmiddelvulling van het product: zie gegevensplaat van het apparaat
C Extra koelmiddelvulling toegevoegd op het terrein
D Totale koelmiddelvulling
E Buitenapparaat
F Koelmiddelcilinder en vulleiding

MANUAL DE INSTRUÇÕES GUIA RÁPIDO

AR CONDICIONADO AMBIENTE DO TIPO SPLIT

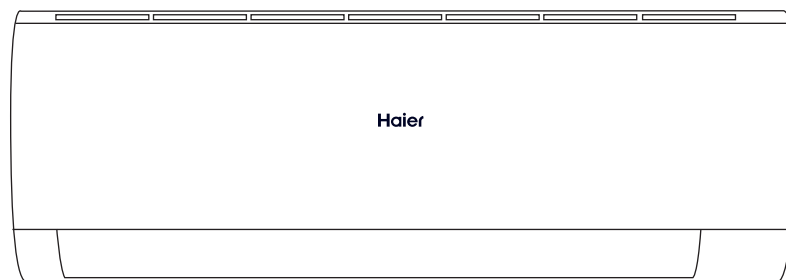

- Introduzir a referência do produto no campo de pesquisa para encontrar o manual completo
- Leia este manual de instruções antes de utilizar o ar condicionado. Guarde este manual de instruções para referência futura. Este aparelho é enchido com gás R32.



■ Controlo remoto

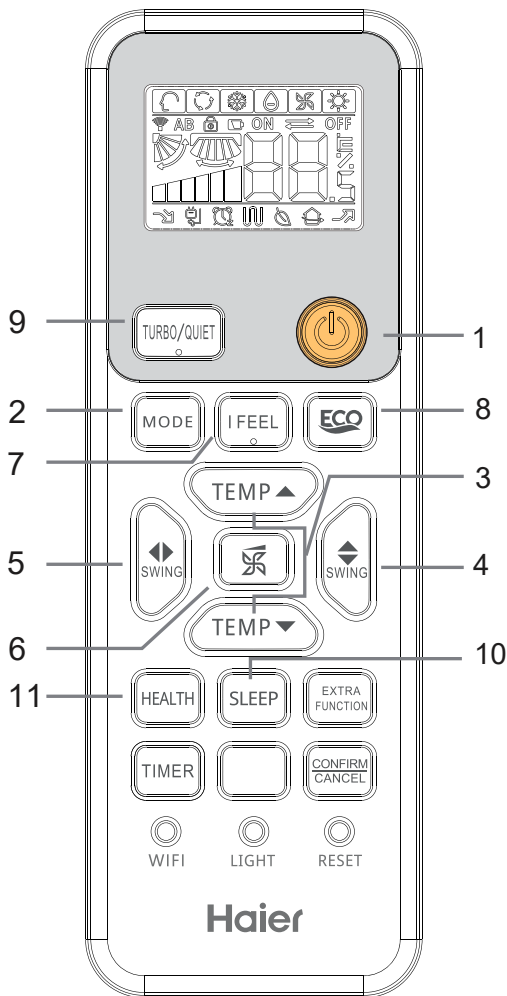

FUNÇÕES PRINCIPAIS

1. LIGAR/DESLIGAR

Prima o botão ON e OFF para ligar/desligar o aparelho.

2. MODO

Cada vez que premir, o modo muda da seguinte forma:

Modo AUTOMÁTICO → Modo de Refrigeração → Modo de SECAGEM → Modo de VENTILAÇÃO → Modo de Aquecimento

Modo de funcionamento	AUTO	FRIO	SECAR	VENT.	CALOR
Controlo remoto					

3. Botão TEMP

Prima o botão / .

Cada vez que premir o botão, a temperatura aumenta ou diminui 1°C; se manter premido o botão, a temperatura muda rapidamente.

4. BALANÇAR PARA CIMA E PARA BAIXO

Cada vez que premir o botão, o controlo remoto apresentará o seguinte ciclo:

MODO DE AQUECIMENTO:



Outros modos:

5. BALANÇAR PARA A ESQUERDA E PARA A DIREITA

Cada vez que premir o botão SWING para a esquerda/direita o controlo remoto apresentará os seguintes ícones:

Controlo remoto:

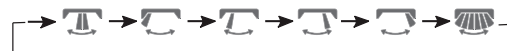

6. Botão VELOCIDADE DA VENTILAÇÃO

Cada vez que premir este botão, a velocidade da ventilação muda da seguinte forma:

Controlo remoto:



FUNÇÕES AVANÇADAS**7. Botão I FEEL**

O sensor no controlo remoto fica ativo e, de 3 em 3 minutos, envia os dados de temperatura para o aparelho interior, ficando o ar condicionado a funcionar de acordo com esta informação.



8. Botão ECO

Prima o botão  para ativar a função ECO.



9. Botão TURBO/QUIET

Prima o botão  para alternar facilmente entre os modos Turbo e Silencioso. Cada vez que premir o botão, o controlo remoto alternará da seguinte:

**10. Botão SLEEP**

Prima o botão , o controlo remoto apresentará o ícone  e entrará no modo de suspensão. Prima novamente o botão  para cancelar a função de suspensão.

11. Botão HEALTH

Prima o botão , o controlo remoto apresenta o ícone , iniciando a função HEALTH (Saúde). Prima novamente o botão  para cancelar a função Health (Saúde).

Nota: Todas as ilustrações deste manual servem apenas para fins explicativos. O seu aparelho de ar condicionado poderá ser ligeiramente diferente. Prevalecerá a forma real. As ilustrações estão sujeitas a alterações sem aviso prévio para futuras melhorias.

Manutenção

Para uma utilização inteligente do ar condicionado

- Definir corretamente a temperatura ambiente da divisão.
- Não bloquear a entrada ou a saída de ar.
- Fechar as portas e as janelas durante o funcionamento do aparelho.
- Utilizar o temporizador de forma eficaz.
- Se o aparelho não for utilizado durante um longo período de tempo, desligue o interruptor de alimentação elétrica principal.
- Utilizar as grelhas de forma eficaz.

Controlo remoto

- Não limpar com água. Limpe o controlador com um pano seco. Não utilizar limpa-vidros ou um pano químico.

Caixa interior

- Limpe o aparelho de ar condicionado com um pano macio e seco. Para manchas difíceis, utilize um detergente neutro diluído em água. Esprema a água do pano antes de o limpar e, em seguida, limpe completamente o detergente.
- Não utilizar para a limpeza: gasolina, benzina, diluente ou produtos de limpeza que possam danificar o revestimento do aparelho.
- Não utilizar água quente a mais de 40°C (104°F), pois pode causar a descoloração ou deformação do aparelho.

Limpeza do filtro de ar

1. Abrir a grelha de entrada de ar, puxando-a para cima.
2. Retirar o filtro. Empurrar a patilha central do filtro ligeiramente para cima até se soltar do batente e retirar o filtro para baixo.
3. Limpar o filtro. Utilize um aspirador para remover o pó ou lave o filtro com água. Após a lavagem, secar completamente o filtro à sombra.
4. Colocar o filtro novamente antes de utilizar aparelho.

Resolução de problemas

Antes de contactar a assistência técnica, verifique o seguinte.

	Fenómeno	Causa ou elementos a verificar		Fenómeno	Causa ou elementos a verificar
Inspeção normal de desempenho	O sistema não reinicia imediatamente.	- Se a máquina for parada, não reiniciará imediatamente antes de decorridos 3 minutos, para proteger o sistema. - Quando é retirada a ficha de alimentação e, em seguida, é desligada e ligada novamente, o circuito de proteção atua durante 3 minutos para proteger o ar condicionado	Inspeção normal de desempenho	No modo de secagem, a velocidade da ventoinha não pode ser alterada.	- No modo DRY (Secagem), se a temperatura ambiente descer abaixo da temperatura definida de 2°C, o aparelho funcionará de forma intermitente em velocidade BAIXA, independentemente da regulação da VENTILAÇÃO.
	Ouve-se um ruído	- Durante o funcionamento ou quando o aparelho estiver parado, poderá ouvir um ruído borbulhante. Durante os primeiros 2-3 minutos após o arranque do aparelho, este ruído é mais perceptível. (Este ruído é causado pelo fluxo de refrigerante no sistema). - Ouve-se um ruído de estalos durante o funcionamento do aparelho. Este ruído é causado pela expansão ou contração do armário devido a mudanças de temperatura. - Se ouvir um ruído forte quando o aparelho estiver a funcionar, o filtro de ar poderá estar demasiado sujo.		Não funciona	- A ficha de alimentação está ligada? - Há alguma falha de energia? - O fusível está queimado?
	São gerados cheiros.	- Deve-se ao facto de o sistema fazer circular os odores do ar interior, como o cheiro dos móveis, da tinta, de cigarros.		Refrigeração deficiente	- O filtro de ar está sujo? Normalmente, deve ser limpo de 15 em 15 dias. - Existem quaisquer obstruções à frente da entrada ou da saída? - A temperatura foi regulada corretamente? - Há portas ou janelas abertas? - Há alguma luz solar direta a entrar pela janela quando aparelho está a funcionar no modo de refrigeração? (utilizar cortinas) - Existem demasiadas fontes de calor ou demasiadas pessoas na sala durante o funcionamento em modo de refrigeração?
	Névoa ou vapor expelidos.	- Durante o modo COOL (Refrigeração) ou DRY (Secagem), o aparelho interior pode emitir névoa. Isto deve-se ao facto de o ar interior arrefecer subitamente.		Verificação múltipla	

Precauções

⚠️ ATENÇÃO

Contacte o seu revendedor para instalar o ar condicionado.

Não tente instalar o ar condicionado sozinho. Uma instalação incorreta pode provocar choques elétricos, incêndios ou fugas de água.

⚠️ ATENÇÃO

Se detetar uma anomalia como, por exemplo, uma pequena queimadura, pare imediatamente de utilizar o botão de comando e contacte o seu revendedor.

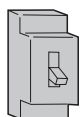

DESLIGADO



CUMPRIMENTO RIGOROSO

Utilizar uma fonte de alimentação com um disjuntor de utilização exclusiva.

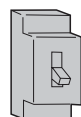

Certifique-se de que o dreno encaixa corretamente.



CUMPRIMENTO RIGOROSO

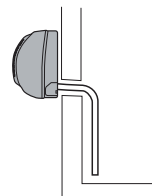

Introduzir o cabo de alimentação na tomada.



CUMPRIMENTO RIGOROSO

Certifique-se de que utiliza a tensão correta.



CUMPRIMENTO RIGOROSO

1. Não deixe o cabo de alimentação estendido ou ligado a meio caminho.
2. Não instalar num local onde exista a possibilidade de fuga de gás inflamável à volta do aparelho.
3. Não expor o aparelho a vapor ou a fumos de óleo.



PROIBIÇÃO

Não deixe o cabo de alimentação elétrica enrolado.

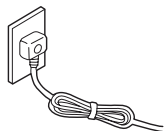

PROIBIÇÃO

Tenha cuidado para não danificar o cabo de alimentação elétrica.

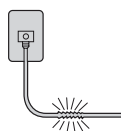

PROIBIÇÃO

Não introduzir quaisquer objetos na entrada ou saída de ar do aparelho.



PROIBIÇÃO

Não iniciar ou parar o funcionamento desligando o cabo de alimentação, etc.



PROIBIÇÃO

Não direcionar o fluxo de ar diretamente para as pessoas, especialmente para crianças ou idosos.



PROIBIÇÃO

Não tente reparar ou reconstruir por si próprio.

Ligue o cabo de terra



ligação à terra

⚠️ CUIDADO

Não utilizar para fins de armazenamento de alimentos, obras de arte, instrumentos de precisão, criação ou cultivo.



PROIBIÇÃO

Especialmente se estiver a utilizar um aparelho ao mesmo tempo, ventile com ar fresco de vez em quando.



CUMPRIMENTO RIGOROSO

Não utilizar o interruptor com as mãos húmidas.



PROIBIÇÃO

Não instalar o aparelho perto de uma lareira ou de outro aparelho de aquecimento.



PROIBIÇÃO

Verificar se o suporte de instalação está em boas condições.



PROIBIÇÃO

Não utilizar água para limpar o aparelho.



PROIBIÇÃO

Não colocar animais ou plantas na trajetória direta do fluxo de ar.



PROIBIÇÃO

Não colocar objetos em cima do aparelho nem subir para cima do mesmo.



PROIBIÇÃO

Não colocar uma jarra ou um recipiente com água em cima do aparelho.



PROIBIÇÃO

Precauções

ATENÇÃO

- O aparelho deve ser guardado num local onde não existam fontes de ignição permanentes (por exemplo, uma chama acesa, um aparelho a gás a funcionar ou um aquecedor elétrico a funcionar).
- Este aparelho não se destina a ser utilizado por crianças ou pessoas com capacidades físicas, sensoriais ou mentais reduzidas ou com falta de experiência ou conhecimentos. Apenas deve ser utilizado por pessoas que tenham recebido supervisão ou instruções sobre a utilização segura do aparelho e estejam conscientes dos perigos envolvidos. As crianças não devem brincar com o aparelho.
- Leia as instruções de manutenção antes de abrir o aparelho.
- Pode ocorrer irritação dos olhos ou da pele devido à exposição à entrada de ar superior e do interior. Ao remover e substituir o filtro de ar para manutenção, certifique-se de que a alimentação está desligada antes de se aproximar do aparelho.
- Antes de substituir ou limpar a lâmpada UV-C, o aparelho deve ser desligado da fonte de alimentação.

CONFORMIDADE COM A REGULAMENTAÇÃO EUROPEIA PARA OS MODELOS

Clima: Tensão T1: 220-240V

CE _____

Todos os produtos estão em conformidade com a seguinte disposição europeia:

2014/53/UE (VERMELHO) 2014/517/UE (GÁS FLUORADO) 2010/30/UE (ENERGIA) 2009/125/UE (ENERGIA) 2006/1907/CE (REACH)

RoHS _____

Os produtos cumprem os requisitos da Diretiva

2011/65/UE do Parlamento Europeu e do Conselho relativa à restrição da utilização de determinadas substâncias perigosas em equipamentos elétricos e eletrónicos (Diretiva RSP da UE)

REEE _____

De acordo com a Diretiva 2012/19/UE do Parlamento Europeu, informamos o consumidor sobre os requisitos para a eliminação de equipamentos elétricos e eletrónicos.

REQUISITOS DE ELIMINAÇÃO: _____



O seu aparelho de ar condicionado possui este símbolo, o que significa que os produtos elétricos e eletrónicos não devem ser misturados com os resíduos domésticos não selecionados. Não tente desmontar sozinho o sistema:

_____ a desmontagem do ar condicionado, o tratamento do refrigerante, do óleo e de outras peças devem ser efetuadas por um técnico qualificado, de acordo com os regulamentos locais e nacionais. O aparelho de ar condicionado deve ser tratado numa instalação de tratamento especializada para a sua reutilização, reciclagem e recuperação.

Ao garantir que este produto é eliminado corretamente, estará a ajudar a evitar potenciais consequências negativas para o ambiente e para a saúde humana. Para mais informações, contacte o seu instalador ou a autoridade local. A pilha deve ser retirada do controlo remoto e eliminada separadamente, de acordo com a legislação local e nacional.

Wi-Fi _____

- Potência máxima de transmissão sem fios (20dBm)

- Intervalo de frequências de funcionamento sem fios (2400~2483,5MHz)

INFORMAÇÕES IMPORTANTES SOBRE O REFRIGERANTE UTILIZADO

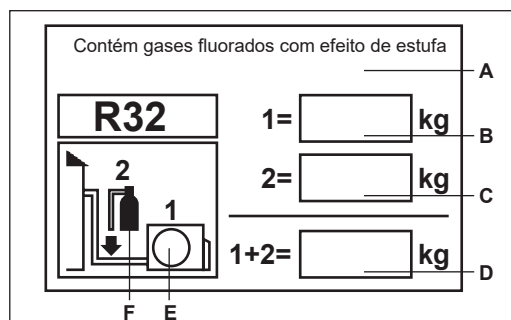

Este produto contém gases fluorados com efeito de estufa. Não libertar para a atmosfera.

Tipo de refrigerante: R32

GWP = 675

GWP = Potencial de Aquecimento Global

Preencher com tinta indelével,

- 1 a carga de refrigerante do produto na fábrica
- 2 a carga adicional de refrigerante adicionada no terreno e
- 1 a carga total de refrigerante na etiqueta de carga de refrigerante fornecida com o produto. A etiqueta preenchida deve ser afixada junto à porta de carga do produto (por exemplo, no interior da tampa do ponto de regulação).

A Contém gases fluorados com efeito de estufa

B Carga de refrigerante de fábrica do produto: ver a chapa de características do aparelho

C Carga adicional de refrigerante adicionada no terreno

D Carga total de refrigerante

E Aparelho exterior

F Cilindro de refrigerante e linha de carga

INSTRUKCJA OBSŁUGI

KLIMATYZATORY ŚCIENNE SPLIT

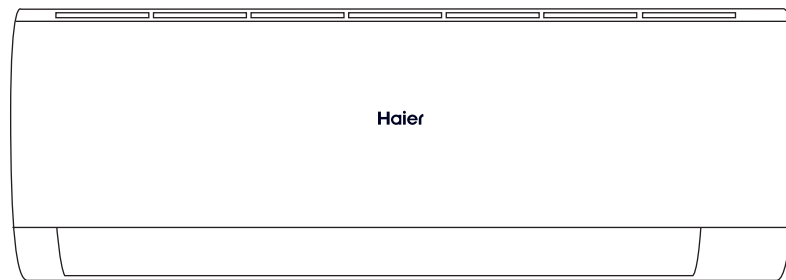

PEŁNA
INSTRUKCJA

Proszę przeczytać tę instrukcję przed użyciem systemu klimatyzacji oraz przechowywać ją w łatwo dostępnym miejscu. Urządzenie napełnione jest czynnikiem chłodniczym R32.



■ Pilot bezprzewodowy

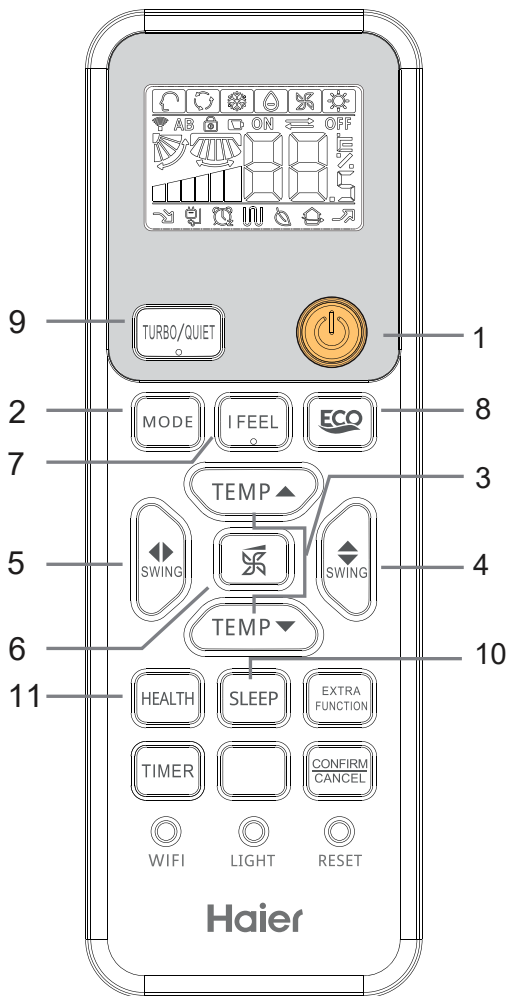

Każdorazowe naciśnięcie przycisku podwyższa lub obniża temperaturę o 1°C.

4. Tryb SWING góra-dół

Po każdorazowym naciśnięciu przycisku pilot wyświetli następujący cykl:



5. Tryb SWING prawo-lewo

Po każdorazowym naciśnięciu przycisku pilot wyświetli następujący cykl:

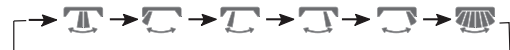

6. Ustawienie prędkości wentylatora

Nacisnąć przycisk FAN. Każdorazowe wciśnięcie przycisku zmienia prędkość pracy wentylatora zgodnie z poniższym cyklem:



Funkcje podstawowe

1. Przycisk ON/OFF

Aby uruchomić lub wyłączyć urządzenie należy wcisnąć przycisk ON/OFF.

2. Wybór trybu pracy

Naciśnij przycisk MODE:

Każde naciśnięcie powoduje zmianę trybu w następujący sposób:

Tryb AUTO → Tryb COOL → Tryb DRY → Tryb FAN → Tryb HEAT

Tryb pracy	AUTO	COOL	DRY	FAN	HEAT
Pilot bezprzewodowy					

3. Ustawienie temperatury

Naciśnij przycisk /

Funkcje zaawansowane

7. Tryb I FEEL

Pilot bezprzewodowy wysyła dane odnośnie temperatury do klimatyzatora co 3 minuty. Klimatyzator pracuje na podstawie odczytu temperatury z pilota bezprzewodowego.

8. Tryb ECO

Naciśnij przycisk  aby aktywować funkcję eco.

9. Tryb TURBO/QUIET

Naciśnij przycisk  aby łatwo przełączać się między trybami TURBO i QUIET. Każdorazowe naciśnięcie przycisku powoduje przełączenie pilota w sposób pokazany poniżej:



10. Tryb SLEEP

Naciśnij przycisk  na wyświetlaczu pojawi się . Powtórne naciśnięcie przycisku  wyłączy funkcję.

11. Tryb HEALTH

Naciśnij przycisk  pilot wyświetli . Kolejne naciśnięcie przycisku  wyłączy funkcję.

Uwaga: Urządzenie przedstawione w tej instrukcji może różnić się wyglądem od urządzenia które zostało zakupione. Producent zastrzega sobie prawo do zmian w każdym momencie.

Użytkowanie i konserwacja

Właściwe użytkowanie klimatyzatora

- Nastawianie odpowiedniej temperatury w pomieszczeniu
- Swobodny dopływ i wylot powietrza
- Działanie przy zamkniętych oknach i drzwiach
- Efektywne wykorzystanie funkcji pracy w trybie TIMER
- Wyłączenie zasilania na czas dłuższego nie używania systemu klimatyzacji
- Właściwe ustawianie żaluzji klimatyzatora

Pilot bezprzewodowy

- Nie używać wody do czyszczenia - czyścić suchą ścierką. Nie używać do czyszczenia płynów do mycia, ani środków chemicznych
- Czyścić klimatyzator miękką i suchą ścierką. W przypadku poważnych plam należy użyć neutralnego detergentu rozcieńczonego wodą. Przed wytarciem wyciśnij nadmiar wody ze ścierki, a następnie całkowicie zetrzyj detergent.
- Nie używać benzenu, rozcieńczalników do farb, proszków do polerowania lub innych rozpuszczalników. Mogą one spowodować pęknięcie lub odkształcenie plastikowej powierzchni klimatyzatora
- Gorąca woda powyżej 40°C (104°F) może spowodować odbarwienia i odkształcenia.

1. Otwórz panel przedni, odchylając go do góry.
2. Wyjmij filtry. Lekko popchnij środkową wypustkę filtrów w górę, aż zostanie zwolniona z zatyczki, a następnie wyjmij filtry.
3. Wyczyść filtry. Użyj odkurzacza lub umyj filtry wodą. Po umyciu filtry należy całkowicie wysuszyć.
4. Umieść filtry z powrotem przed rozpoczęciem pracy.

Rozwiązywanie problemów

Przed skontaktowaniem się z serwisem należy sprawdzić listę poniżej

	Problem	Przyczyna/Rozwiązanie		Problem	Przyczyna/Rozwiązanie
Normalne działanie	System uruchamia się z opóźnieniem	- Jeśli urządzenie zostanie wyłączone, nie uruchomi się ponownie przed upływem 3 minut w celu ochrony systemu. - Po odłączeniu zasilania, i ponownym podłączeniu, klimatyzator zadziała po 3 minutach.	Normalne działanie	W trybie osuszania, prędkość wentylatora nie może być zmieniona.	- W trybie osuszania gdy temperatura pomieszczenia spadnie o 2°C od temperatury nastawy, urządzenie będzie pracować w niskim trybie wentylatora (niezależnie od nastawionych wartości).
	Hałas	- Podczas pracy urządzenia i jego postoiu mogą być słyszalne szумы w instalacji. Bardziej zauważalne przez pierwsze 2-3 minuty od uruchomienia klimatyzatora (spowodowane przez czynnik chłodniczy krążący w instalacji). - W trakcie pracy urządzenia mogą być słyszalne trzaski które związane są z rozszerzaniem i kurczeniem się elementów w związku ze zmianą temperatur. - Jeśli klimatyzator pracuje głośno, sprawdź czystość filtrów powietrza.	Do sprawdzenia	Urządzenie nie działa	- Czy przewód zasilający jest podłączony? - Czy występuje problem z zasilaniem? - Czy wyłączył się bezpiecznik?
	Nieprzyjemny zapach	- Powodem mogą być nieprzyjemne zapachy generowane w pomieszczeniu (wilgoć, dym tytoniowy itp.)		Słabe chłodzenie	- Czy filtry są brudne? Należy czyścić je co najmniej co 15 dni. - Czy wlot i wylot urządzeń nie są zablokowane? - Czy właściwie ustawiono temperaturę? - Czy drzwi i okna są zamknięte? - Czy podczas chłodzenia do pomieszczenia dociera gorące powietrze (np przez przeszklenie)? Jeśli to możliwe zasłonić żaluzje/rolety. - Czy podczas chłodzenia, w pomieszczeniu znajduje się więcej osób lub więcej źródeł ciepła?
	Wilgoć/mgielka z klimatyzatora	- Podczas trybu chłodzenia i osuszania, z klimatyzatora może wydobywać się wilgotny strumień powietrza (mgielka).			

Środki ostrożności

⚠ UWAGA

Montaż urządzenia należy zlecić Autoryzowanemu Instalatorowi. Zabrania się samodzielnego montażu klimatyzatora, gdyż grozi to porażeniem prądem, pożarem i wyciekami wody.

⚠ UWAGA

W przypadku stwierdzenia nieprawidłowości, takich jak zwarcie, należy natychmiast zaprzestać sterowania urządzeniem i skontaktować się z Instalatorem.

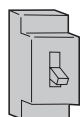

OFF



ABSOLUTNIE KONIECZNE

Urządzenie powinno być zasilane z oddzielnej linii zasilania z wyłącznikiem

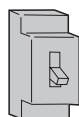

Sprawdź, czy odpływ jest dobrze zamocowany.



ABSOLUTNIE KONIECZNE

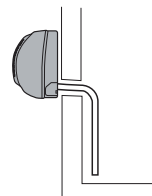

Podłącz przewód zasilający.



ABSOLUTNIE KONIECZNE

Upewnij się, że używasz właściwego napięcia.



ABSOLUTNIE KONIECZNE

1. Zabrania się wydłużania i skracania przewodu zasilającego.
2. Zabrania się montażu w miejscu możliwego wycieku gazów palnych.
3. Zabrania się wystawiania urządzenia na działania pary wodnej i oparów olejów.



ZABRONIONE

Zwijanie przewodu zasilającego zabronione.

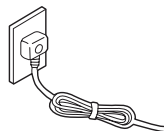

ZABRONIONE



ZABRONIONE

Wkładanie przedmiotów do otworu wylotowego i wlotowego zabronione.



ZABRONIONE

Zabrania się podłączania i odłączania urządzenia od prądu przez szarpanie przewodu.



ZABRONIONE

Nie należy kierować strumienia powietrza bezpośrednio na ludzi, zwłaszcza na dzieci lub osoby starsze.



ZABRONIONE

Nie należy podejmować prób samodzielnej naprawy lub przenoszenia sprzętu.

Podłącz przewód uziemiający



UZIEMIENIE

⚠ UWAGA

Nie używaj do przechowywania jakichkolwiek dodatkowych przedmiotów.



ZABRONIONE

Klimatyzowane pomieszczenie należy okresowo wietrzyć, szczególnie gdy w tym samym czasie pracuje urządzenie gazowe.



ABSOLUTNIE KONIECZNE

Obsługa urządzenia mokrymi rękami zabroniona.



ZABRONIONE

Montaż urządzenia blisko kominka i innych urządzeń grzewczych zabroniona.



ZABRONIONE

Sprawdź stan techniczny elementów nośnych.



ZABRONIONE

Zabrania się wlewania wody do urządzenia w celu czyszczenia.



ZABRONIONE

W pobliżu urządzenia nie mogą znajdować się rośliny/zwierzęta. Zwłaszcza w miejscu wylotu urządzenia.



ZABRONIONE

Umieszczanie przedmiotów na urządzeniu i, wchodzenie na urządzenie zabronione.



ZABRONIONE

Umieszczanie przedmiotów na urządzeniu zabronione.



ZABRONIONE

UWAGA

⚠ OSTRZEŻENIE

- Urządzenie musi być umieszczone w pomieszczeniu, w którym nie ma stałych źródeł zapłonu (na przykład otwartego płomienia, działającego urządzenia gazowego lub grzejnika elektrycznego).
- Urządzenie nie jest przeznaczone do użytku przez dzieci lub osoby o ograniczonych zdolnościach fizycznych, sensorycznych lub umysłowych lub nieposiadające doświadczenia lub wiedzy, pod warunkiem, że są one nadzorowane lub zostały poinstruowane w zakresie bezpiecznego użytkowania urządzenia i są świadome związanych z tym zagrożeń.
- Przeczytaj instrukcje obsługi przed użytkowaniem.
- Kontakt z nawiewanym powietrzem może spowodować podrażnienie oczu lub skóry. Podczas czyszczenia filtrów powietrza, zasilanie musi być wyłączone.
- Przed wymianą, czyszczeniem lub innymi czynnościami związanymi z lampą, urządzenie należy odłączyć od zasilania.

ZGODNOŚĆ MODELI Z NORMAMI UNII EUROPEJSKIEJ

Klimat: T1 Napięcie: 220-240V

WE

Wszystkie produkty są zgodne z następującymi przepisami europejskimi:

2014/53/EU (RED) 2014/517/EU (F-GAS) 2010/30/EU (ENERGY)
2009/125/EC (ENERGY) 2006/1907/EC (REACH)

RoHS

Produkty spełniają wymagania dyrektywy Parlamentu Europejskiego i Rady 2011/65/UE w sprawie ograniczenia stosowania niektórych niebezpiecznych substancji w sprzęcie elektrycznym i elektronicznym (Dyrektywa RoHS UE).

WEEE

Zgodnie z dyrektywą 2012/19/WE Parlamentu Europejskiego niniejszym informujemy użytkowników o wymogach utylizacji zużytego sprzętu elektrycznego i elektronicznego.

WYMAGANIA DOTYCZĄCE UTYLIZACJI:



Na klimatyzatorze znajduje się ten symbol. Oznacza to, że urządzenia elektryczne i elektroniczne nie powinny być wrzucane do pojemnika wraz z niesegregowanymi odpadami z gospodarstwa domowego. Nie należy próbować samodzielnie

demontować systemu: demontaż systemu klimatyzacyjnego, odzyskiwanie czynnika chłodniczego, oleju lub innych części, może być wykonany wyłącznie przez wykwalifikowany personel zgodnie z odpowiednimi lokalnymi i krajowymi przepisami prawnymi. W celu serwisowania, demontażu i utylizacji klimatyzatorów należy użyć specjalistycznego sprzętu.

Zapewniając prawidłową utylizację urządzenia, użytkownicy przyczyniają się do ograniczenia ryzyka wystąpienia potencjalnych zagrożeń dla środowiska i ludzkiego zdrowia. Aby uzyskać więcej informacji, należy skontaktować się z instalatorem. Baterie znajdujące się w pilocie należy usunąć i utylizować oddzielnie zgodnie z odpowiednimi lokalnymi i krajowymi przepisami.

Wi-Fi

-maksymalna moc transmisji bezprzewodowej (20dBm)

-zakres częstotliwości transmisji bezprzewodowej (2400-2483,5

GHz)

WAŻNE INFORMACJE DOTYCZĄCE CZYNNIKA CHŁODNICZEGO

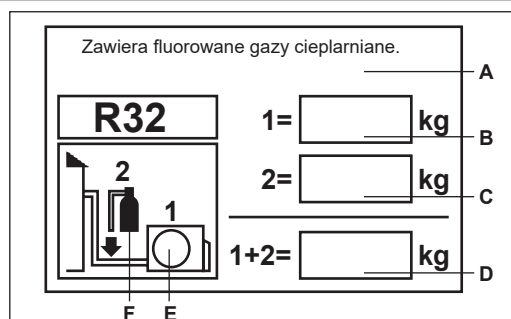

Niniejszy produkt zawiera fluorowane gazy cieplarniane. Nie uwalniać do atmosfery.

Typ czynnika chłodniczego : R32

Wartość GWP* : 675

GWP=potencjał tworzenia efektu cieplarnianego

Należy wypełnić nieusuwalnym tuszem,

- 1 fabryczny załadunek czynnika chłodniczego do produktu
- 2 dodatkową ilość czynnika chłodniczego dodaną podczas instalowania klimatyzatora
- 1+2 łączną ilość czynnika chłodniczego podaną na etykiecie dołączonej do produktu.

Etykiety należy przykleić w bliskiej odległości od zasilania produktu (np. wewnątrz osłony zaworów).

A zawiera fluorowane gazy cieplarniane

B fabryczne napełnienie czynnikiem chłodniczym: zob. tabliczka znamionowa urządzenia

C dodatkowa ilość czynnika chłodniczego dodana podczas instalowania klimatyzatora

D całkowite napełnienie klimatyzatora

E urządzenie zewnętrzne

F butla z czynnikiem chłodniczym i przewód do napełniania

KRATKI VODIČ ZA PRIRUČNIK ZA UPORABU

SOBNI KLIMA UREĐAJ SPLITSKOG TIPA

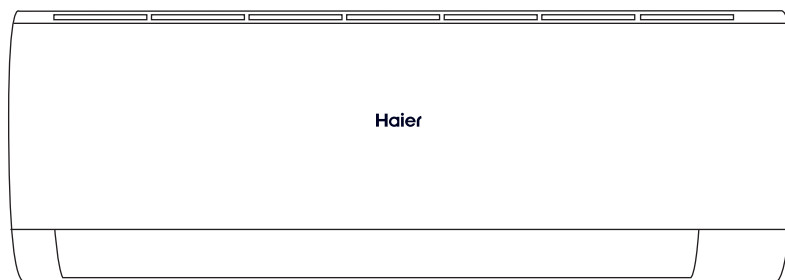

ORIGINALNI
PRIRUČNIK

- Unesite referencu proizvoda u polje za pretraživanje za potpuni priručnik
- Prije uporabe klima uređaja pročitajte ovaj priručnik za uporabu. Sačuvajte ovaj priručnik za uporabu za buduću upotrebu. Ovaj uređaj je napunjen R32.



Daljinski upravljač

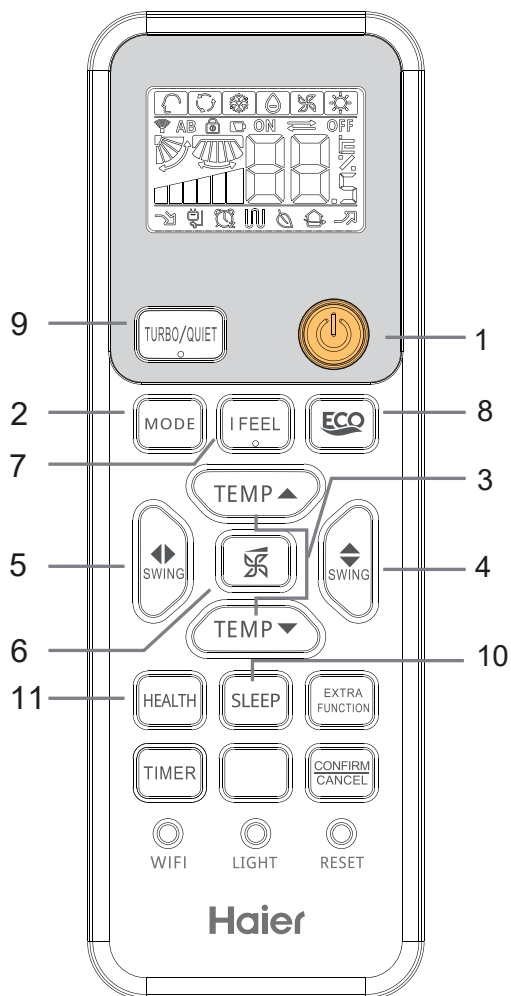

4. SWING UP & DOWN

Svaki put kada pritisnete tipku, daljinski upravljač će prikazati sljedeći ciklus:

NAČIN GRIJANJA:

Ostali načini rada:

5. SWING LEFT & RIGHT

Za svaki pritisak SWING lijeve/desne tipke, daljinski upravljač prikazuje sljedeće:

Daljinski upravljač:

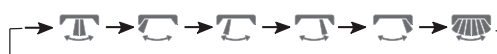

6. FAN SPEED dugme

Za svaki pritisak brzina ventilatora mijenja se na sljedeći način:

Daljinski upravljač:



GLAVNE FUNKCIJE

1. POWER ON/OFF

Pritisnite tipku ON i OFF za prebacivanje jedinica.

2. NAČIN

Za svaki pritisak način rada mijenja se na sljedeći način:

AUTO režim → Način hlađenja → SUŠI način rada → Način VENTILATORA → Način grijanja

Način rada	AUTO	COOL	DRY	FAN	HEAT
Daljinski upravljač					

3. TEMP dugme

dugme / dugme.

Svaki put kada se pritisne tipka, postavka temperature se povećava ili smanjuje za 1°C; Ako se tipka drži pritisnutom, temperatura se brzo mijenja.

NAPREDNE FUNKCIJE

7.1 FEEL dugme

Senzor na daljinskom upravljaču postaje aktivan i šalje podatke o temperaturi unutarnjoj jedinici svake 3 minute, a klima uređaj radi prema tim informacijama.

8.ECO dugme



Pritisnite tipku  za aktiviranje ECO funkcije.

9.TURBO/QUIET dugme



Pritisnite tipku  za jednostavno prebacivanje između Turbo i Silent načina rada. Svaki put kada pritisnete tipku, daljinski upravljač se prebacuje kao što je prikazano u nastavku:



10.SLEEP dugme

Pritisnite tipku , daljinski upravljač će prikazati , a zatim ući u stanje mirovanja. Ponovno pritisnite tipku  za poništavanje funkcije mirovanja.

11.Health dugme

Pritisnite tipku , daljinski upravljač će prikazati , i pokrenut će se funkcija Zdravlje. Ponovno pritisnite tipku  za poništavanje zdravstvene funkcije.

Napomena: Sve ilustracije u ovom priručniku služe samo u svrhu objašnjenja. Vaš klima uređaj može biti malo drugačiji. Prevladava stvarni oblik. Podložni su promjenama bez prethodne najave za buduća poboljšanja.

Održavanje

Za pametno korištenje klima uređaja

- Podešavanje odgovarajuće sobne temperature.
- Nemojte blokirati ulaz ili izlaz zraka.
- Zatvorite vrata i prozore tijekom rada.
- Učinkovito koristite mjerač vremena.
- Ako se uređaj ne koristi dulje vrijeme, isključite glavni prekidač za napajanje.
- Učinkovito koristite žaluzine.

Daljinski upravljač

- Ne čistite vodom. Obrišite kontroler suhom krpom. Nemojte koristiti sredstvo za čišćenje stakla ili kemijsku krpu.

Unutarnje tijelo

- Obrišite klima uređaj mekom i suhom krpom. Za ozbiljne mrlje koristite neutralni deterdžent razrijeđen vodom. Prije brisanja iscijedite vodu iz krpe, a zatim potpuno obrišite deterdžent.
- Za čišćenje nemojte koristiti sljedeće: benzin, benzin, razrjeđivač ili sredstvo za čišćenje mogu oštetiti premaz jedinica.
- Nemojte zagrijavati vodu iznad 40°C (104°F) jer može uzrokovati promjenu boje ili deformaciju.

Čišćenje zračnog filtra

1. Otvorite ulaznu rešetku povlačenjem prema gore.
2. Uklonite filtar. Lagano gurnite središnji jezičak filtra prema gore dok se ne oslobodi čepa i uklonite filtrirajte prema dolje.
3. Očistite filtar. Koristite usisavač za uklanjanje prašine ili operite filter vodom. Nakon pranja osušite. Potpuno filtrirajte u hladu.
4. Vratite filtar na mjesto prije rada.

Rješavanje problema

Prije nego što pozovete servis, provjerite sljedeće.

	Fenomen	Uzrok ili kontrolne točke		Fenomen	Cause or check points	
Uobičajena kontrola performansi	Sustav se ne ponovno pokreće odmah.	- Ako se stroj zaustavi, neće se odmah ponovno pokrenuti dok ne prođu 3 minute radi zaštite sustava. - Kada se utikač izvadi, a zatim isključi i ponovno uključi, zaštitni krug na 3 minute radi zaštite klima uređaja	Uobičajena kontrola performansi	U suhom načinu rada brzina ventilatora se ne može mijenjati.	-U načinu rada DRY, ako sobna temperatura padne ispod postavljene temperature od 2°C, uređaj će povremeno raditi NISKOM brzinom bez obzira na postavku VENTILATORA.	
	Čuje se buka	- Tijekom rada ili kada je stroj zaustavljen, možete čuti kлокotanje. Prve 2-3 minute nakon pokretanja jedinice ta je buka uočljivija. (Ovu buku uzrokuje rashladno sredstvo koje teče u sustavu). - Tijekom rada jedinice može se čuti pucketanje. Ova buka je uzrokovana širenjem ili skupljanjem ormarica zbog temperaturnih promjena. - Ako možete čuti glasnu buku dok jedinica radi, zračni filtar može biti previše prljav.		Multiple check	Nema operacije	- Je li utikač priključen? - Je li došlo do nestanka struje? - Je li osigurač pregorio?
	Stvaraju se mirisi.	- To je zato što sustav cirkulira mirise iz zraka u zatvorenom prostoru, poput mirisa namještaja, boje, cigareta.			Loše hlađenje	- Je li filtar zraka prljav? Obično ga treba čistiti svakih 15 dana. - Postoje li prepreke ispred usisnog otvora? - Je li temperatura ispravno postavljena? - Jesu li vrata ili prozori ostali otvoreni? - Ulazi li izravna sunčeva svjetlost kroz prozor tijekom hlađenja? (koristite zavjese) - Ima li previše izvora topline ili previše ljudi u prostoriji tijekom hlađenja?
	Magla ili para se ispuhuju.	- Tijekom načina rada COOL ili DRY, unutarnja jedinica može ispuhati maglu. To je zbog naglog hlađenja zraka u zatvorenom..				

Upozorenja



Molimo za ugradnju se javite ovlaštenom servisu.

Nemojte pokušavati instalirati klima uređaj sami jer bi nepravilno izvođenje radova moglo uzrokovati strujni udar, požar i istjecanje vode.

POZOR

Primijetite li bilo koju nepravilnost, kao što je malo nagoreno mjesto, odmah zaustavite uređaj i javite se servisu.

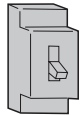

OFF



OBVEZNO POŠTOVATI!

Za uređaj osigurati zaseban izvor napajanja sa zaštitnom sklopkom.

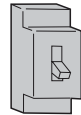

Provjerite je li odvodno crijevo pravilno postavljeno.



OBVEZNO POŠTOVATI!

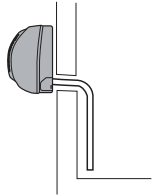

Utičnicu napajanja pravilno uključiti.



OBVEZNO POŠTOVATI!

Koristite pravilan napon.



OBVEZNO POŠTOVATI!

1. Nemojte koristiti produžetke kabela za napajanje ili spajati uređaj u sredini kabela
2. Ne ugrađujte uređaj u prostore u kojima postoji opasnost curenja zapaljivih plinova
3. Nemojte dopustiti da se uređaj bude izložen paramavode ili ulja



ZABRANJENO

Nemojte koristiti namote kabela za napajanje.

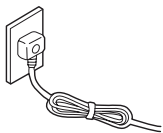

ZABRANJENO

Pazite da ne oštetite kabel za napajanje.

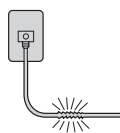

ZABRANJENO

Ne stavljajte predmete u dijelove za ispuh ili usis zraka.



ZABRANJENO

Nemojte uključivati i isključivati uređaj spajanjem ili odspajanjem napajanja.



ZABRANJENO

Ne usmjeravajte puhanje zraka izravno na osobe, pogotovo ne na djecu i starije osobe.



ZABRANJENO

Nemojte pokušati samostalno popraviti ili obnoviti uređaj.

Spojite kabel uzemljenja



uzemljenje

POZOR

Nemojte koristiti u svrhu čuvanja hrane, umjetničkih djela, precizne opreme, uzgoja životinja ili biljaka.



ZABRANJENO

Često provjetravajte, a posebno ako istodobno radi i uređaj na zemni plin.



OBVEZNO POŠTOVATI!

Ne rukujte prekidačem s mokrim rukama.



ZABRANJENO

Uređaj nemojte ugrađivati u blizinu grijaćeg tijela ili kamina.



ZABRANJENO

Provjerite dobro stanje postolja.



ZABRANJENO

Nemojte čistiti uređaj špricanjem tekućine.



ZABRANJENO

Ne stavijajte životinje ili biljke pred mlaz puhanog zraka.



ZABRANJENO

Ne stavijajte nikakve predmete i ne penjite se na uređaj.



ZABRANJENO

Ne stavijajte vaze sa cvijećem ili posude s vodom na uređaj.



ZABRANJENO

Upozorenja



- Uređaj se mora skladištiti u prostoriji u kojoj nema stalnih izvora paljenja (nprampli otvoreni plamen, plinski uređaj u radu ili električni grijač u radu).
- Ovaj uređaj nije namijenjen djeci ili osobama sa smanjenim fizičkim, osjetilnim ili mentalnim sposobnostima ili nedostatkom iskustva ili znanja, pod uvjetom da su pod nadzorom ili su upućeni u sigurnu uporabu uređaja i da su svjesni opasnosti. Djeca se ne smiju igrati s uređajem.
- Pročitajte upute za održavanje prije otvaranja uređaja.
- Iritacija očiju ili kože može biti posljedica izlaganja gornjem ulazu zraka i unutrašnjosti. Prilikom uklanjanja i zamjene zraka radi održavanja, provjerite je li napajanje isključeno prije nego što se približite proizvodu.
- Prije zamjene ili čišćenja UV-C žarulje, uređaj mora biti isključen iz napajanja.

MODELI SU U SKLADU S EUROPSKIM PROPISIMA

Klima: T1 Voltaža: 220-240V

CE

Svi proizvodi su u skladu sa sljedećim europskim odredbama:

2014/53/EU (RED) 2014/517/EU (F-GAS) 2010/30/EU (ENERGY)

2009/125/EC (ENERGY) 2006/1907/EC (REACH)

RoHS

Proizvodi su ispunjeni zahtjevima iz Direktive 2011/65/EU

Europskog parlamenta i Vijeća o ograničenju upotrebe određenih opasnih tvari za električne i elektroničke opreme (RoHS direktiva EU)

WEEE

U skladu sa direktivom 2012/19/ EU Europskog parlamenta, ovime smo obavijestimo potrošača o zahtjevima raspolaganja električnih i elektroničkih proizvoda.

ZAHTJEVI ODSTRANJIVANJA:



Vaša klima je označena ovim simbolom. To znači da električni i elektronički proizvodi ne smiju se miješati s ostalim nerazvrstanim kućnim otpadom. Nemojte pokušati sami rastaviti sustav: rastavljanje sustava klime, postupanje s rashladnim sredstvom, uljem i

drugi dio mora biti učinjeni od strane kvalificiranog montažera u skladu s odgovarajućim lokalnim i nacionalnim propisima. Klima uređaji se moraju obraditi u posebnom pogonu za ponovnu uporabu, recikliranje oporabu. Osiguravanjem ovaj proizvod prikladno zbrine pomažete u sprječavanju štetnih posljedica za okoliš i ljudsko zdravlje. Kontaktirajte svom dobavljača ili lokalna nadležna tijela za više informacija. Baterija mora biti uklonjena iz daljinskog upravljača i odvojeno odlagana u skladu s odgovarajućim lokalnim i nacionalnim propisima.

Wi-Fi

-Maksimalna snaga odašiljanja bežične mreže (20dBm)

-Bežični radni frekvencijski opseg (2400~2483.5MHz)

VAŽNE INFORMACIJE O UPOTREBI RASHLADNOG SREDSTVA

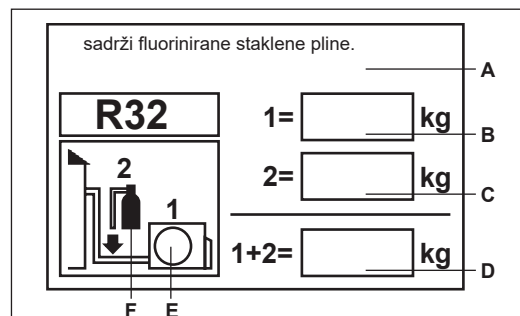

proizvod sadrži fluorirani staklenički plinovi. Ne opustite u atmosferu.

Tipa rashladnog sredstva : R32

GWP* vrijednost : 675

GWP=potencijal globalnog zatopljenja

Molimo Vas da ispunite neizbrisivom tintom,

- 1 rashladno punjenje proizvoda s tvornice
- 2 Dodatno punjenje rashladnog sredstva u polju i
- 1+2 ukupno punjenje rashladnog sredstva

na etiketi rashladnog naboja isporučeni s proizvodom.

spunjena naljepnica mora biti nalijepljena u blizini proizvoda punjenja port (npr na unutarnjoj vrijednosti poklopca zaustavljanja).

A sadrži fluorinirane staklene pline.

B tvornica rashladnog naboja proizvoda: Gledaj pločicu s imenom uređaja.

C dodatna količina rashladnog napunjenja u polju

D ukupno punjenje sredstva za hlađenje

E vanjski uređaj

F rashladno sredstvo motora i cjevovodi za punjenje

此框内由厂家印说明书专用号一维码(厂家生成),宽51*高12mm。此绿框仅用于定位,实际印刷时删掉。

00105101450

Haier

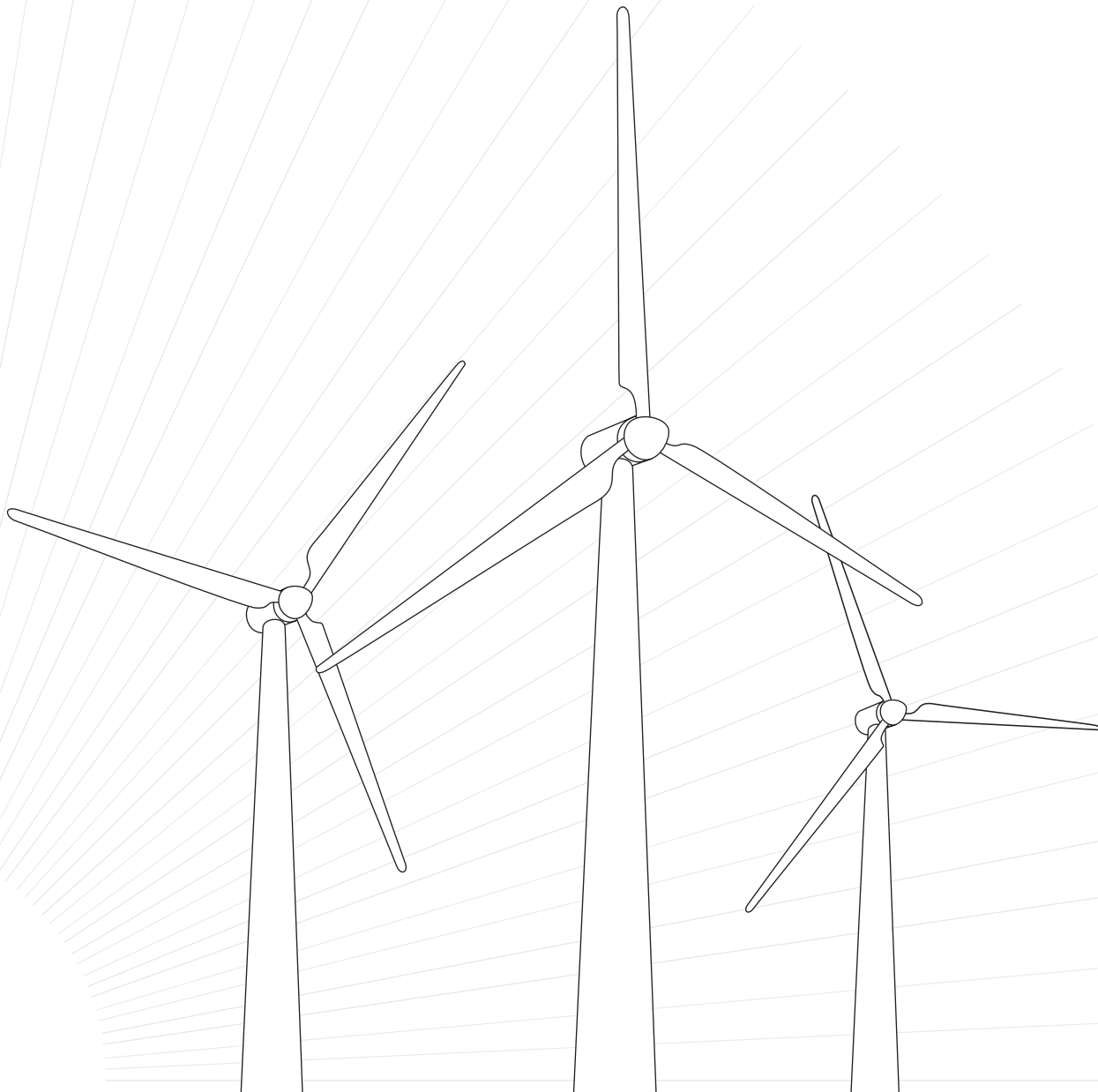

English

Български

Češky

Danish

Deutsch

Ελληνικά

Español

Français

Italiano

Magyar

Nederlands

Português

Polski

Hrvatski

English

Български

Češky

Danish

Deutsch

Ελληνικά

Español

Français

Italiano

Magyar

Nederlands

Português

Polski

Hrvatski



Address: Haier Industrial Park, Haier Road, Hi-Technology Zone,
Qingdao City, Shandong Province, P.R. China
Contacts: TEL +86-532-8893-7937
Website: www.haierhvac.eu